

# ECG



## SM 364 Mix&Go

**SMOOTHIE MAKER**  
NÁVOD K OBSLUZE

**CZ**

**SMOOTHIE MAKER**  
NÁVOD NA OBSLUHU

**SK**

**MIKSER DO KOKTAILI**  
INSTRUKCJA OBSŁUGI

**PL**

**SMOOTHIE MAKER**  
HASZNÁLATI ÚTMUTATÓ

**HU**

**SMOOTHIE MAKER**  
BEDIENUNGSANLEITUNG

**DE**

**SMOOTHIE MAKER**  
INSTRUCTION MANUAL

**GB**

**APARAT ZA SMOOTHIE**  
UPUTE ZA UPORABU

**HR**

**SMOOTHIE MAKER**  
NAVODILA

**SI**

**MACHINE A SMOOTHIE**  
MODE D'EMPLOI

**FR**

**FRULLATORE**  
MANUALE DI ISTRUZIONI

**IT**

**MÁQUINA PARA PREPARAR BATIDOS**  
MANUAL DE INSTRUCCIONES

**ES**

**SMUUTIVALMISTAJA**  
KASUTUSJUHEHD

**ET**

**SMULKINTUVAS**  
INSTRUKCIJŲ VADOVAS

**LT**

**KOKTEILU BLENDERIS**  
ROKASGRĀMATA

**LV**

■ Před uvedením výrobku do provozu si důkladně přečtete tento návod a bezpečnostní pokyny, které jsou v tomto návodu obsaženy. Návod musí být vždy přiložen k přístroji. ■ Před uvedením výrobku do prevádzky si dôkladne prečítajte tento návod a bezpečnostné pokyny, ktoré sú v tomto návode obsiahnuté. Návod musí byť vždy priložený k prístroju. ■ Przed pierwszym użyciem urządzenia prosimy o uważne zapoznanie się z instrukcjami dotyczącymi bezpieczeństwa i użytkowania. Instrukcja obsługi musi być zawsze dołączona. ■ A termék használatba vétele előtt figyelmesen olvassa el ezt a használati útmutatót és az útmutatóban található biztonsági rendelkezéseket. A használati útmutatót tartsa a készülék közelében. ■ Bitte lesen Sie vor der Inbetriebnahme des Produktes diese Anleitung und die darin enthaltenen Sicherheitshinweise aufmerksam durch. Die Bedienungsanleitung muss dem Gerät immer beigelegt sein. ■ Always read the safety & use instructions carefully before using your appliance for the first time. The user's manual must be always included. ■ Uvijek pročitajte sigurnosne upute i upute za uporabu prije prvog korištenja vašeg uređaja. Upute moraju uvijek biti priložene. ■ Pred vzklopom izdelka temeljito preberite ta navodila in varnostne napotke, ki so navedeni v teh navodilih. Navodila morajo biti vedno priložena k napravi. ■ Avant de mettre le produit en service, lisez attentivement le présent mode d'emploi et les consignes de sécurité contenues dans le présent mode d'emploi. Le mode d'emploi doit toujours être fourni avec le produit. ■ Leggere sempre con attenzione le istruzioni di sicurezza ed uso prima di utilizzare l'apparecchio per la prima volta. Il manuale dell'utente deve essere sempre incluso. ■ Siempre lea cuidadosamente las instrucciones de seguridad y de uso antes de utilizar su artefacto por primera vez. Siempre debe estar incluido el manual del usuario. ■ Enne seadme esmakordset kasutamist lugege ohutus- ja kasutusjuhised alati hoolikalt läbi. Kasutusjuhend peab alati kaasas olema. ■ Pirms naudādamies ierīstai pirmaj kartā, visuomet atidzīai perskaitykite saugos ir naudojimo instrukcijas. Kartu su gaminiu visada privalo būti ju naudotojo vadovas. ■ Pirms ierīces pirmās lietošanas reizes vienmēr rūpīgi izlasiet drošības un lietošanas norādījumus. Rokasgrāmata vienmēr jāpievieno ierīcei.

**POPIS / POPIS / OPIS / A KÉSZÜLÉK RÉSZEI / BESCHREIBUNG / DESCRIPTION / OPIS / OPIS / DESCRIPTION / DESCRIZIONE / DESCRIPCIÓN / KIRJELDUS / APRAŠYMAS / APRAKSTS**

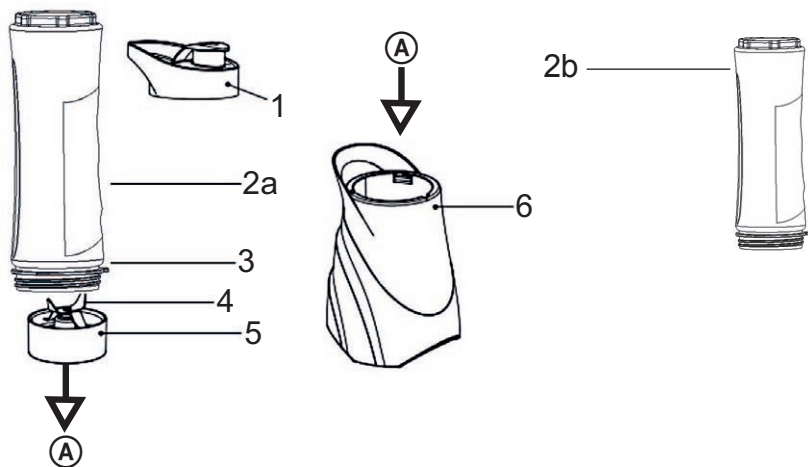

**CZ**

1. Víčko s ochranou proti rozlití
- 2a. Sportovní láhev 600 ml
- 2b. Sportovní láhev 400 ml
3. Závít a výstupok ovládající mikrospínač
4. Nože
5. Nožová jednotka
6. Základna mixéru

**SK**

1. Viečko s ochranou proti rozliatiu
- 2a. Športová fľaša 600 ml
- 2b. Športová fľaša 400 ml
3. Závít a výstupok ovládajúci mikrospínač
4. Nože
5. Nožová jednotka
6. Základňa mixéra

**PL**

1. Wieko z zabezpieczeniem przed rozlaniem
- 2a. Butelka sportowa 600 ml
- 2b. Butelka sportowa 400 ml
3. Gwint oraz wypust sterujący mikroprzełącznikiem
4. Ostrza
5. Jednostka z ostrzami
6. Podstawa miksera

**HU**

1. Kilyótkölésbiztos ivókupak
- 2a. Sport palack 600 ml
- 2b. Sport palack 400 ml
3. Menet és dudor, ami a mikrokapcsolót vezérli
4. Kések
5. Késkészlet
6. Keverő talpazat

**DE**

1. Deckel mit Schutz gegen Vergießen
- 2a. Sport-Behälter 600 ml
- 2b. Sport-Behälter 400 ml
3. Gewinde und hervorstehendes Teil zur Bedienung des Mikroschalters
4. Messer
5. Messereinheit
6. Mixerbasis

**GB**

1. Cap with protection against spillage
- 2a. Sports bottle 600 ml
- 2b. Sports bottle 400 ml
3. Thread and protruding rim managing the microswitch
4. Blades
5. Blade unit
6. Blender base

**HR**

1. Poklopac sa zaštitom od prolijevanja
- 2a. Sportska bočica 600 ml
- 2b. Sportska bočica 400 ml
3. Navoji i jezičac mikroprekidača
4. Noževi
5. Jedinica s noževima
6. Postolje miksera

**SI**

1. Pokrov z zaščito proti razlitju
- 2a. Športna steklenička 600 ml
- 2b. Športna steklenička 400 ml
3. Zavoji in izhod, ki ju upravlja mikro stikalo
4. Noži
5. Noževa enota
6. Osnovna plošča mešalnika

**FR**

1. Couvercle avec protection contre le renversement
- 2a. Bouteille de sport 600 ml
- 2b. Bouteille de sport 400 ml
3. Filetage et languette de commande de micro-interrupteur
4. Lames
5. Unité de lames
6. Base du mixeur

**IT**

1. Coperchio con protezione contro la fuoriuscita
- 2a. Flacone sportivo da 600 ml
- 2b. Flacone sportivo da 400 ml
3. Orlo filettato e sporgente per gestire il microinterruttore
4. Lama
5. Lama
6. Base del frullatore

**ES**

1. Tapa con protección contra derrame
- 2a. Envase deportivo de 600 ml
- 2b. Envase deportivo de 400 ml
3. Rosca y borde sobresaliente que manejan el microinterruptor
4. Cuchillas
5. Unidad de la cuchilla
6. Base de la batidora

**ET**

1. Mahaloksumiskaitsega kork
- 2a. Spordipudel, 600 ml
- 2b. Spordipudel, 400 ml
3. Keere ja väljaulatuv serv mikrolüliti reguleerimiseks
4. Lõiketerad
5. Lõiketerade blokk
6. Seadme alus

**LT**

1. Gaubtelis apsaugotas nuo išsiliejimo
- 2a. Sporto butelis 600 ml
- 2b. Sporto butelis 400 ml
3. Sriegis ir kyšantis apvadas mikroperjungiklio valdymui
4. Ašmenys
5. Ašmenų prietaisas
6. Maišytuvo pagrindas

**LV**

1. Uzmava aizsardzībai pret izšļakstīšanos
- 2a. Sporta pudele 600 ml
- 2b. Sporta pudele 400 ml
3. Mikroslēdža vitne un ietvars
4. Asmeņi
5. Asmens bloks
6. Blendera pamatne

## BEZPEČNOSTNÍ POKYNY

### CZ Čtěte pozorně a uschovejte pro budoucí potřebu!

**Varování:** Bezpečnostní opatření a pokyny uvedené v tomto návodu nezahrnují všechny možné podmínky a situace, ke kterým může dojít. Uživatel musí pochopit, že faktorem, který nelze zabudovat do žádného z výrobků, je zdravý rozum, opatrnost a péče. Tyto faktory tedy musí být zajištěny uživatelem/uživatelí používajícími a obsluhujícími toto zařízení. Neodpovídáme za škody způsobené během přepravy, nesprávným používáním, kolísáním napětí nebo změnou či úpravou jakékoliv části zařízení.

Aby nedošlo ke vzniku požáru nebo k úrazu elektrickým proudem, měla by být při používání elektrických zařízení vždy dodržována základní opatření, včetně těch následujících:

1. Ujistěte se, že napětí ve vaší zásuvce odpovídá napětí uvedenému na štítku zařízení a že je zásuvka řádně uzemněná. Zásuvka musí být instalována podle platných bezpečnostních předpisů.
2. Nikdy spotřebič nepoužívejte, pokud je přívodní kabel poškozen. **Veškeré opravy včetně výměny napájecího přívodu světe odbornému servisu! Nedemontujte ochranné kryty zařízení, hrozí nebezpečí úrazu elektrickým proudem!**
3. Chraňte spotřebič před přímým kontaktem s vodou a jinými tekutinami, aby nedošlo k případnému úrazu elektrickým proudem.
4. Nepoužívejte spotřebič venku a ve vlhkém prostředí, ani se nedotýkejte přívodního kabelu nebo spotřebiče mokřima rukama. Hrozí nebezpečí úrazu elektrickým proudem.
5. Dbejte zvýšené pozornosti, pokud používáte spotřebič v blízkosti dětí.
6. Spotřebič by neměl být ponechán během chodu bez dozoru.
7. Při manipulaci a čištění dbejte zvýšené opatrnosti, nože jsou velmi ostré a mohou způsobit poranění.
8. Používejte pouze na zpracování potravin. Nepoužívejte k míchání horkých tekutin!
9. Doporučujeme nenechávat spotřebič se zasunutým přívodním kabelem v zásuvce bez dozoru. Před údržbou vytáhněte přívodní kabel ze síťové zásuvky. Vidlice nevytahujte ze zásuvky taháním za kabel. Kabel odpojte ze zásuvky uchopením za vidlici.
10. Nepoužívejte spotřebič v blízkosti zdroje tepla, např. trouby. Chraňte jej před přímým slunečním zářením.
11. Spotřebič v žádném případě během provozu nezakrývejte ani nepoužívejte v blízkosti hořlavých materiálů, např. záclon a podobně.
12. Do přístroje nevkládejte velké kusy potravin. V žádném případě nevkládejte materiály jako papír, kov, lepenka, plasty apod.
13. Nikdy spotřebič nezapínejte s prázdnou nádobou a neodnímejte nádobu, dokud se nože zcela nezastaví.
14. Nedotýkejte se pohybujičích se částí.
15. Nikdy na základnu nenasazujte nožovou jednotku bez připevněné láhve.
16. Spotřebič vždy používejte na rovném a stabilním povrchu.
17. Přívodní kabel se nesmí dotýkat horkých částí ani vést přes ostré hrany.
18. Nepoužívejte příslušenství, které není doporučeno výrobcem, jinak se vystavujete riziku ztráty záruky.
19. Spotřebič používejte pouze v souladu s pokyny uvedenými v tomto návodu. Tento spotřebič je určen pouze pro domácí použití. Výrobce neodpovídá za škody způsobené nesprávným použitím tohoto zařízení.
20. Tento spotřebič mohou používat děti ve věku 8 let a starší a osoby se sníženými fyzickými či mentálními schopnostmi nebo nedostatkem zkušeností a znalostí, pokud jsou pod dozorem nebo byly poučeny o používání spotřebiče bezpečným způsobem a rozumí případným nebezpečím. Děti si se spotřebičem nesmějí hrát. Čištění a údržbu prováděnou uživatelem nesmějí provádět děti, pokud nejsou starší 8 let a pod dozorem. Děti mladší 8 let se musí držet mimo dosah spotřebiče a jeho přívodu.

**Do not immerse in water! – Neponořovat do vody!**

# POKYNY K POUŽÍVÁNÍ

**Poznámka:** Před prvním použitím omyjte láhev s víčkem a nožovou jednotku. Buďte opatrní, nože jsou velmi ostré.

CZ

1. Sportovní láhev postavte na plochý povrch a otevřete ji.
2. Naplňte láhev oblíbenými ingrediencemi. **Neplňte nad rysku maxima vyznačenou na láhvi!**
3. Na otevřený konec láhve připevněte nožovou jednotku.
4. Otočte láhev vzhůru nohama a láhev s připevněnou nožovou jednotkou nasadte do základny mixéru. Ujistěte se, že je blok mikrosínače ve správné poloze.
5. Zatlačením láhve dolů do základny spustíte mixování.
6. Otočením láhve v základně po směru hodinových ručiček můžete láhev v základně zajistit, takže ji nemusíte během přípravy nápoje držet.
7. Když přestanete na láhev tlačit nebo ji otočením proti směru hodinových ručiček uvolníte ze základny, mixér se zastaví.
8. Láhev otevřete a položte na rovný povrch, odejměte nožovou jednotku a nasadte na láhev víčko s otvorem pro pití.

## Tabulka referenčních časů zpracování potravin

Potravina	Charakter	Maximální množství
Mrkev a brambory	Na kousky	100 g od každého a 200 ml vody
Mrkev a cibule	Na kousky	100 g od každého a 200 ml vody
Jablka	Oloupaná a nakrájená	200 g
Meloun	Na kousky	200 g
Jahody	Celé	200 g
Polévka	Směs	Maximálně po rysku
Mrkev a voda	Na kousky	228 g mrkve, dolít vodou po značku maxima

## Poznámky

- **Láhev s nasazenou nožovou jednotkou chraňte před dětmi!**
- **Přístroj smí být nepřetržitě v chodu maximálně 30 vteřin!** Před opětovným použitím jej nechte dostatečně zchladnout.
- Nepoužívejte k drčení samotného ledu. Pokud chcete připravit nápoj s ledovou tříští, můžete do láhve přidat drčený led o maximální velikosti 1,5 × 1,5 cm a dolít vodou.
- Ovoce nejprve nakrájejte na kousky. Tužší ingredience, jako je například mrkev, nakrájejte na malé kostičky o velikosti 1,5 × 1,5 cm.
- Přístroj je určen pouze pro tekutiny a měkké plody. Přístroj není vhodný pro tvrdé plody.
- Při přetížení se motor automaticky zastaví. V takovém případě přístroj odpojte od napájení, vyprázdněte a vyčkejte 15 minut na zchladnutí motoru. Poté můžete přístroj znovu použít.
- Maximální teplota tekutin nesmí překročit 90 °C.

## ČISTĚNÍ A ÚDRŽBA

- **Před čištěním odpojte spotřebič od napájení!**
- **Základnu s motorem a napájecí kabel při čištění nikdy neponořujte do vody!**
- Po použití očistěte tělo spotřebiče vlhkým hadříkem a poté důkladně osušte suchou utěrkou. Spotřebič chraňte před vodou a vysokou vlhkostí!
- Láhev a nožovou jednotku omyjte pod tekoucí vodou.
- Přístroj ani jednotlivé komponenty nelze mýt v myčce.
- K čištění nepoužívejte ředidlo, benzen a jiné agresivní čisticí prostředky.
- Chraňte před přímým sluncem a vlhkým prostředím.

## TECHNICKÉ ÚDAJE

CZ

Sportovní láhev 600 ml  
Sportovní láhev 400 ml

Jmenovité napětí: 220–240 V~ 50/60 Hz  
Jmenovitý příkon: 300 W

### VYUŽITÍ A LIKVIDACE ODPADU

Balící papír a vlnitá lepenka – odevzdat do sběrných surovin. Přebalová folie, PE sáčky, plastové díly – do sběrných kontejnerů na plasty.

### LIKVIDACE VÝROBKU PO UKONČENÍ ŽIVOTNOSTI

**Likvidace použitých elektrických a elektronických zařízení (platí v členských zemích EU a dalších evropských zemích se zavedeným systémem třídění odpadu)**

Vyobrazený symbol na produktu nebo na obalu znamená, že s produktem by nemělo být nakládáno jako s domovním odpadem. Produkt odevzdejte na místo určené pro recyklaci elektrických a elektronických zařízení. Správnou likvidací produktu zabráníte negativním vlivům na lidské zdraví a životní prostředí. Recyklace materiálů přispívá k ochraně přírodních zdrojů. Více informací o recyklaci tohoto produktu Vám poskytne obecní úřad, organizace pro zpracování domovního odpadu nebo prodejní místo, kde jste produkt zakoupili.



08/05

Tento výrobek splňuje požadavky směrnice EU o elektromagnetické kompatibilitě a elektrické bezpečnosti.



Návod k obsluze je k dispozici na webových stránkách [www.ecg.cz](http://www.ecg.cz).  
Změna textu a technických parametrů vyhrazena.

## BEZPEČNOSTNÉ POKYNY

### Čítajte pozorne a uschovajte na budúcu potrebu!

**Varovanie:** Bezpečnostné opatrenia a pokyny uvedené v tomto návode nezahŕňajú všetky možné podmienky a situácie, ku ktorým môže dôjsť. Používateľ musí pochopiť, že faktorom, ktorý nie je možné zabudovať do žiadneho z výrobkov, je zdravý rozum, opatrnosť a starostlivosť. Tieto faktory teda musia byť zaistené používateľom/používateľmi používajúcimi a obsluhujúcimi toto zariadenie. Nezodpovedáme za škody spôsobené počas prepravy, nesprávnym používaním, kolísaním napätia alebo zmenou či úpravou akejkoľvek časti zariadenia.

SK

Aby nedošlo k vzniku požiaru alebo k úrazu elektrickým prúdom, mali by sa pri používaní elektrických zariadení vždy dodržiavať základné opatrenia, vrátane týchto:

1. Uistite sa, že napätie vo vašej zásuvke zodpovedá napätiu uvedenému na štítku zariadenia a že je zásuvka riadne uzemnená. Zásuvka musí byť inštalovaná podľa platných bezpečnostných predpisov.
2. Nikdy spotrebič nepoužívajte, ak je prírodný kábel poškodený. **Všetky opravy vrátane výmeny napájacieho prívodu zverte odbornému servisu! Nedemontujte ochranné kryty zariadenia, hrozí nebezpečenstvo úrazu elektrickým prúdom!**
3. Chráňte spotrebič pred priamym kontaktom s vodou a inými tekutinami, aby nedošlo k prípadnému úrazu elektrickým prúdom.
4. Nepoužívajte spotrebič vonku a vo vlhkom prostredí, ani sa nedotýkajte prírodného kábla alebo spotrebiča mokrými rukami. Hrozí nebezpečenstvo úrazu elektrickým prúdom.
5. Dbajte na zvýšenú pozornosť, ak používate spotrebič v blízkosti detí.
6. Spotrebič by ste nemali ponechať počas chodu bez dozoru.
7. Pri manipulácii a čistení dbajte na zvýšenú opatrnosť, nože sú veľmi ostré a môžu spôsobiť poranenie.
8. Používajte iba na spracovanie potravín. Nepoužívajte na miešanie horúcich tekutín!
9. Odporúčame nenechávať spotrebič so zasunutým prírodným káblom v zásuvke bez dozoru. Pred údržbou vyťahnite prírodný kábel zo sieťovej zásuvky. Vidlicu nevyťahujte zo zásuvky ťahaním za kábel. Kábel odpojte od zásuvky uchopením za vidlicu.
10. Nepoužívajte spotrebič v blízkosti zdroja tepla, napr. rúry. Chráňte ho pred priamym slnečným žiarením.
11. Spotrebič v žiadnom prípade počas prevádzky nezakrývajte ani nepoužívajte v blízkosti horľavých materiálov, napr. záclon a podobne.
12. Do prístroja nekladajte veľké kusy potravín. V žiadnom prípade nekladajte materiály ako papier, kov, lepenka, plasty a pod.
13. Nikdy spotrebič nezapínajte s prázdnu nádobou a neodoberajte nádobu, kým sa nože celkom nezastavia.
14. Nedotýkajte sa pohybujúcich sa častí.
15. Nikdy na základňu nenasadzujte nožovú jednotku bez pripevnenej fľaše.
16. Spotrebič vždy používajte na rovnom a stabilnom povrchu.
17. Prírodný kábel sa nesmie dotýkať horúcich častí ani viesť cez ostré hrany.
18. Nepoužívajte príslušenstvo, ktoré nie je odporúčané výrobcom, inak sa vystavujete riziku straty záruky.
19. Spotrebič používajte iba v súlade s pokynmi uvedenými v tomto návode. Tento spotrebič je určený iba na domáce použitie. Výrobca nezodpovedá za škody spôsobené nesprávnym použitím tohto zariadenia.
20. Tento spotrebič môžu používať deti vo veku 8 rokov a staršie a osoby so zníženými fyzickými či mentálnymi schopnosťami alebo nedostatkom skúseností a znalostí, ak sú pod dozorom alebo boli poučené o používaní spotrebiča bezpečným spôsobom a rozumejú prípadným nebezpečenstvám. Deti sa so spotrebičom nesmú hrať. Čistenie a údržbu vykonávanú užívateľom nesmú vykonávať deti, ak nie sú staršie ako 8 rokov a pod dozorom. Deti mladšie ako 8 rokov sa musia držať mimo dosahu spotrebiča a jeho prívodu.

**Do not immerse in water! – Neponárajte do vody!**

## POKYNY NA POUŽÍVANIE

**Poznámka:** Pred prvým použitím umyte fľašu s viečkom a nožovú jednotku. Budte opatrní, nože sú veľmi ostré.

1. Športovú fľašu postavte na plochý povrch a otvorte ju.
2. Naplňte fľašu obľúbenými ingredienciami. **Nepĺňte nad rysku maxima vyznačenú na fľaši!**
3. Na otvorený koniec fľaše pripevnite nožovú jednotku.
4. Otočte fľašu hore nohami a fľašu s pripevnenou nožovou jednotkou nasadte do základne mixéra. Uistite sa, či je blok mikrosplínača v správnej polohe.
5. Zatlačením fľaše dole do základne spustíte mixovanie.
6. Otočením fľaše v základni v smere hodinových ručičiek môžete fľašu v základni zaistiť, takže ju nemusíte počas prípravy nápoja držať.
7. Keď prestanete na fľašu tlačiť alebo ju otočením proti smeru hodinových ručičiek uvoľníte zo základne, mixér sa zastaví.
8. Fľašu otočte a položte na rovný povrch, odoberte nožovú jednotku a nasadte na fľašu viečko s otvorom na pitie.

### Tabuľka referenčných časov spracovania potravín

Potravina	Charakter	Maximálne množstvo
Mrkva a zemiaky	Na kúsky	100 g od každého a 200 ml vody
Mrkva a cibuľa	Na kúsky	100 g od každého a 200 ml vody
Jablká	Olúpaná a nakrájaná	200 g
Melón	Na kúsky	200 g
Jahody	Celé	200 g
Polievka	Zmes	Maximálne po rysku
Mrkva a voda	Na kúsky	228 g mrkvy, doliať vodou po značku maxima

### Poznámky

- **Fľašu s nasadenou nožovou jednotkou chráňte pred deťmi!**
- **Prístroj smie byť nepretržite v chode maximálne 30 sekúnd!** Pred opätovným použitím ho nechajte dostatočne schladnúť.
- Nepoužívajte na drvenie samotného ľadu. Ak chcete pripraviť nápoj s ľadovou triešťou, môžete do fľaše pridať drvený ľad s maximálnou veľkosťou 1,5 × 1,5 cm a doliať vodu.
- Ovocie najprv nakrájajte na kúsky. Tuhšie ingrediencie, ako je napríklad mrkva, nakrájajte na malé kocôčky s veľkosťou 1,5 × 1,5 cm.
- Prístroj je určený iba na tekutiny a mäkké plody. Prístroj nie je vhodný na tvrdé plody.
- Pri preťažení sa motor automaticky zastaví. V takom prípade prístroj odpojte od napájania, vyprázdnite a vyčkajte 15 minút na schladnutie motora. Potom môžete prístroj znovu použiť.
- Maximálna teplota tekutín nesmie prekročiť 90 °C.

## ČISTENIE A ÚDRŽBA

- **Pred čistením odpojte spotrebič od napájania!**
- **Základňu s motorom a napájací kábel pri čistení nikdy neponárajte do vody!**
- Po použití očistite telo spotrebiča vlhkou handričkou a potom dôkladne osušte suchou utierkou. Spotrebič chráňte pred vodou a vysokou vlhkosťou!
- Fľašu a nožovú jednotku umyte pod tečúcou vodou.
- Prístroj ani jednotlivé komponenty nie je možné umývať v umývačke.
- Na čistenie nepoužívajte riedidlo, benzén a iné agresívne čistiace prostriedky.
- Chráňte pred priamym slnkom a vlhkým prostredím.



## TECHNICKÉ ÚDAJE

Športová fľaša 600 ml  
Športová fľaša 400 ml

Menovité napätie: 220 – 240 V~ 50/60 Hz  
Menovitý príkon: 300 W

SK

## VYUŽITIE A LIKVIDÁCIA OBALOV

Baliaci papier a vlnitá lepenka – odovzdajte do zberných surovín. Prebalová fólia, PE vrecká, plastové diely – vyhadzujte do kontajnerov na plasty.

## LIKVIDÁCIA VÝROBKU PO SKONČENÍ ŽIVOTNOSTI

**Likvidácia použitých elektrických a elektronických zariadení (platí v členských krajinách EÚ a ďalších európskych krajinách so zavedeným systémom triedenia odpadu)**

Vyobrazený symbol na produkte alebo na obale znamená, že s produktom by sa nemalo nakladať ako s domovým odpadom. Produkt odovzdajte na miesto určené na recykláciu elektrických a elektronických zariadení. Správnou likvidáciou produktu zabránite negatívnym vplyvom na ľudské zdravie a životné prostredie. Recyklácia materiálov prispieva k ochrane prírodných zdrojov. Viac informácií o recyklácii tohto produktu vám poskytne obecný úrad, organizácia na spracovanie domového odpadu alebo predajné miesto, kde ste produkt kúpili.



08/05

Tento výrobok spĺňa požiadavky smerníc EÚ o elektromagnetickej kompatibilite a elektrickej bezpečnosti.



Návod na obsluhu je k dispozícii na webových stránkach [www.ecg.sk](http://www.ecg.sk).  
Zmena textu a technických parametrov vyhradená.

## INSTRUKCJE BEZPIECZEŃSTWA

**Należy uważnie przeczytać i zachować do wglądu!**

**Uwaga:** Wskazówki i środki bezpieczeństwa w niniejszej instrukcji nie obejmują wszystkich warunków i sytuacji, mogących spowodować zagrożenie. Najważniejszym czynnikiem odpowiadającym za bezpieczne korzystanie z urządzeń elektrycznych jest ostrożność i zdrowy rozsądek. Należy mieć to na uwadze w trakcie obsługi urządzenia. Nie ponosimy odpowiedzialności za szkody powstałe podczas transportu, na skutek nieprawidłowego użytkowania, wahań napięcia oraz zmiany lub modyfikacji którejkolwiek części urządzenia.

PL

Aby zapobiec wzniesieniu ognia lub porażeniu prądem elektrycznym, korzystając z urządzeń elektrycznych należy przestrzegać podstawowych zasad bezpieczeństwa, m.in.:

1. Upewnij się, że napięcie w sieci odpowiada napięciu podanemu na naklejce na urządzeniu, a gniazdko jest odpowiednio uziemione. Gniazdko musi być zamontowane zgodnie z odpowiednimi przepisami bezpieczeństwa.
2. Nie wolno korzystać z urządzenia, kiedy uszkodzony jest przewód zasilania. **Wszelkie naprawy, w tym wymianę przewodu zasilającego, należy zlecić w profesjonalnym serwisie! Nie zdejmuj osłon urządzenia, mogłyby to spowodować porażenie prądem elektrycznym!**
3. Chroń urządzenie przed bezpośrednim kontaktem z wodą i innymi cieczami, aby zapobiec porażeniu prądem elektrycznym.
4. Nie używaj urządzenia na zewnątrz lub w wilgotnym środowisku, nie dotykaj urządzenia ani przewodu zasilającego mokrymi rękami. Mogłoby to spowodować porażenie prądem elektrycznym.
5. Należy zachować szczególną ostrożność, jeżeli w pobliżu urządzenia przebywają dzieci.
6. Nie należy pozostawiać włączonego urządzenia bez nadzoru.
7. W trakcie obsługi i czyszczenia należy zachować ostrożność, noże są ostre i mogą spowodować skaleczenie.
8. Używaj wyłącznie do przygotowania produktów spożywczych. Nie stosuj do mieszania gorących cieczy!
9. Nie należy pozostawiać urządzenia podłączonego do gniazda zasilania bez nadzoru. Przed czynnościami konserwacyjnymi należy wyjąć wtyczkę przewodu zasilającego z gniazdka. Nie należy wyciągać wtyczki pociągając za kabel. Odłącz kabel chwytając za wtyczkę.
10. Nie używaj urządzenia w pobliżu źródeł ciepła, np. piekarnika. Chroń urządzenie przed promieniowaniem słonecznym.
11. Nie zakrywaj urządzenia ani nie używaj go w pobliżu materiałów łatwopalnych, np. zasłon itp.
12. Nie wkładaj do urządzenia zbyt dużych kawałków jedzenia. Pod żadnym pozorem nie wkładaj do urządzenia papieru, metali, kartonu, plastiku itp.
13. Nie należy włączać urządzenia z pustym pojemnikiem i nie wolno zdejmować pojemnika, póki ostrza się całkowicie nie zatrzymają.
14. Nie dotykaj poruszających się elementów.
15. Nigdy nie nasadzaj jednostki z ostrzami na podstawę bez przymocowanej butli.
16. Zawsze korzystaj z urządzenia na płaskiej i stabilnej powierzchni.
17. Przewód zasilania nie może dotykać rozgrzanych elementów ani ostrych krawędzi.
18. Stosowanie innych akcesoriów od zalecanych przez producenta grozi utratą gwarancji.
19. Korzystaj z urządzenia tylko zgodnie z zaleceniami, zawartymi w niniejszej instrukcji. Produkt przeznaczony jest wyłącznie do użytku domowego. Producent nie ponosi odpowiedzialności za szkody powstałe na skutek nieprawidłowego stosowania urządzenia.
20. Urządzenie może być użytkowane przez dzieci od 8 lat oraz osoby o ograniczonych zdolnościach psychofizycznych lub niewystarczającym doświadczeniu, jeżeli są pod nadzorem lub zostały przeszkolone w zakresie bezpiecznej obsługi urządzenia i mają świadomość ew. zagrożeń. Dzieci nie mogą bawić się urządzeniem. Czyszczenie i konserwację można powierzyć dzieciom od 8 lat, ale tylko pod nadzorem. Dzieci do lat 8 powinny przebywać z daleka od urządzenia i przewodu zasilania.

**Do not immerse in water! – Nie wolno zanurzać w wodzie!**

# INSTRUKCJA UŻYTKOWANIA

**Uwaga:** Przed pierwszym użyciem należy umyć butelkę wraz z jej wiekiem oraz jednostkę z ostrzami. Należy zachować ostrożność, ostrza są bardzo ostre.

1. Butelkę sportową postaw na płaskiej powierzchni i otwórz ją.
2. Napełnij butelkę ulubionymi składnikami. **Nie należy napełniać butelki powyżej linii maksymalnego poziomu wyznaczonej na butelce!**
3. Na otwarty koniec butelki przymocuj jednostkę z ostrzami.
4. Odwróć butelkę do góry dnem, a następnie nasadź butelkę z przymocowaną jednostką z ostrzami na podstawę miksera. Upewnij się, że blok mikroprzełącznika znajduje się w prawidłowej pozycji.
5. Wciśnij butelkę w dół w kierunku podstawy, aby rozpocząć miksowanie.
6. Obróć butelkę w podstawie zgodnie z ruchem wskazówek zegara, aby ją unieruchomić w podstawie i nie musisz trzymać podczas przygotowywania napoju.
7. Jak tylko przestaniesz wciskać butelkę lub wyjmiesz ją z podstawy poprzez obrócenie jej przeciwnie do ruchu wskazówek zegara, mikser się zatrzyma.
8. Odwróć butelkę i umieść ją na płaskiej powierzchni, zdejmij jednostkę z ostrzami i nasadź na butelkę wieko z otworem do picia.

PL

## Tabela czasów referencyjnych obróbki produktów spożywczych

Produkt	Charakter	Maksymalna ilość
Marchew i ziemniaki	Kawałki	100 g sztuka oraz 200 ml wody
Marchew i cebula	Kawałki	100 g sztuka oraz 200 ml wody
Jabłka	Obrane i pokrojone	200 g
Melon	Kawałki	200 g
Truskawki	Całe	200 g
Zupa	Mieszanka	Najwyżej po poziom znaku
Marchew i woda	Kawałki	228 g marchwi, dolać wody do znaku poziomu maksymalnego

## Uwagi

- **Butelkę z zamocowaną jednostką z ostrzami należy trzymać z dala od dzieci!**
- **Urządzenie może pracować nieprzerwanie najwyżej przez 30 sekund!** Przed ponownym użyciem urządzenie powinno ostygnąć w wystarczającym stopniu.
- Nie należy używać do kruszenia samego lodu. Jeśli chcesz, aby przygotować napój z kruszonego lodu, możesz dodać pokruszony lód do butelki o maksymalnej wielkości 1,5 × 1,5 cm i dolać wodę.
- Owoce najpierw pokrój na kawałki. Szywniejsze składniki, takie jak marchew, pokrój w drobną kostkę o wielkości 1,5 × 1,5 cm.
- Urządzenie przeznaczone jest wyłącznie do cieczy oraz miękkich owoców. Urządzenie nie nadaje się do twardych owoców.
- W wypadku przeciążenia nastąpi automatyczne wyłączenie silnika. W tym przypadku należy odłączyć urządzenie od zasilania, opróżnić i odczekać 15 minut, aby silnik ostygł. Następnie możesz ponownie korzystać z urządzenia.
- Maksymalna temperatura cieczy nie może przekraczać 90 °C.

## CZYSZCZENIE I KONSERWACJA

- **Przed przystąpieniem do czyszczenia należy odłączyć urządzenie od zasilania!**
- **Podczas czyszczenia nie wolno zanurzać podstawy z silnikiem oraz przewodu zasilającego w wodzie!**
- Po użyciu oczyść korpus urządzenia wilgotną szmatką, a następnie dokładnie osusz suchą szmatką. Chroń urządzenie przed wodą i wysoką wilgotnością!
- Butelkę oraz jednostkę z ostrzami należy myć pod bieżącą wodą.

- Urządzenie ani jego poszczególne elementy nie mogą być myte w zmywarce.
- Do czyszczenia nie należy używać rozpuszczalnika, benzenu i innych agresywnych środków czyszczących.
- Chroń urządzenie przed bezpośrednim światłem słonecznym oraz wilgotnym środowiskiem.

## DANE TECHNICZNE

Butelka sportowa 600 ml

Butelka sportowa 400 ml

PL

Napięcie nominalne: 220–240 V~ 50/60 Hz

Moc nominalna: 300 W

## EKSPLOATACJA I USUWANIE ODPADÓW

Papier służący do owinięcia i tektura falista – przekazać na wysypisko śmieci. Folia opakowaniowa, torby PE, elementy z plastiku – wrzucić do pojemników z plastikiem do recyklingu.

## USUWANIE PRODUKTÓW PO ZAKOŃCZENIU EKSPLOATACJI

**Usuwanie zużytego sprzętu elektrycznego i elektronicznego (dotyczy krajów członkowskich UE i innych krajów europejskich z wprowadzonym systemem zbiórki odpadów)**

Przedstawiony symbol na produkcie lub opakowaniu oznacza, że produkt nie może być zaliczany do odpadów komunalnych. Należy go przekazać do odpowiedniego punktu zajmującego się recyklingiem sprzętu elektrycznego i elektronicznego. Prawidłowy recykling produktu zabiega negatywnym konsekwencjom dla zdrowia ludzkiego i środowiska naturalnego.

Recykling przyczynia się do zachowania surowców naturalnych. W celu uzyskania dalszych informacji o recyklingu tego produktu należy się skontaktować z lokalnymi władzami, krajową organizacją zajmującą się przetwarzaniem odpadów lub sklepem, który sprzedał produkt.



08/05

Produkt spełnia wymagania dyrektyw UE w zakresie kompatybilności elektromagnetycznej i bezpieczeństwa urządzeń elektrycznych.



Instrukcja obsługi jest dostępna na stronie internetowej [www.ecg.cz](http://www.ecg.cz).

Zastrzegamy sobie prawo do zmiany tekstu i parametrów technicznych.

## BIZTONSÁGI UTASÍTÁSOK

Olvassa el figyelmesen és a későbbi felhasználásokhoz is őrizze meg!

**Figyelmeztetés!** A jelen útmutatóban feltüntetett biztonsági előírások és utasítások nem tartalmaznak minden olyan feltételt és körülményt, amely a használat során bekövetkezhet. A felhasználónak meg kell értenie, hogy egyetlen termékbe sem lehet beépíteni a felhasználótól elvárható elővigyázatosságot és gondosságot. Ezekről a készüléket használó és kezelő felhasználóknak kell gondoskodniuk. Nem vállalunk felelősséget a készülék helytelen használatából, a hálózati feszültségingadozásokból, vagy a készülék bármilyen jellegű átalakításából és módosításából eredő károkért.

A tüzek, áramütések és egyéb sérülések megelőzése érdekében, az elektromos készülékek használata során tartsa be az általános és az alábbiakban feltüntetett biztonsági utasításokat:

HU

1. Mielőtt csatlakoztatná a készüléket a szabályszerűen leföldelt hálózati konnektorhoz, győződjön meg arról, hogy a hálózati feszültség értéke megegyezik-e a készülék típuscímkéjén található tápfeszültség értékével. A hálózati konnektor feleljen meg a hatályos biztonsági előírásoknak.
2. Amennyiben a készülék hálózati vezetéke megsérült, akkor a készüléket bekapcsolni tilos. **A készülék minden javítását, beleértve a tápvezeték cseréjét is, bízza szakszervizre! A készülék védőburkolatát ne szerezze le, a feszültség alatt lévő alkatrészek áramütést okozhatnak!**
3. A készüléket óvja víztől és más folyadékoktól, ellenkező esetben áramütés érheti.
4. Soha ne használja a készüléket kültérben se nedves környezetben, és ne érjen se a tápkábelhez, se a készülékhez nedves kézzel. Áramütés veszélye!
5. Legyen nagyon körültekintő, amikor a készüléket gyermekek közelében használja.
6. A készüléket használat közben ne hagyja felügyelet nélkül.
7. Manipuláció vagy tisztítás közben legyen fokozottan óvatos, a kések nagyon élesek és sérülést okozhatnak.
8. Csak élelmiszerek aprítására használja. Ne használja forró italok keveréséhez!
9. A felügyelet nélkül hagyott készüléket felsévélt tápkábelrel, elzárt helyen tárolja. Karbantartás megkezdése előtt a hálózati vezetéket húzza ki a konnektorból. A csatlakozódugót a vezetéknel fogva ne húzza ki a konnektorból. A művelethez fogja meg a csatlakozódugót.
10. A készüléket soha ne használja hőforrás, pl. tűzhely közelében. Óvja a készüléket a közvetlen napsütéstől.
11. A készüléket üzemelés közben semmiképp ne takarja le, és ne használja gyúlékony anyagokat, pl. függönyök, stb. közelében.
12. A készülékbe ne rakjon túl nagy élelmiszerdarabokat. Soha ne tegyen bele olyan anyagokat, mint amilyen, pl. a papír, fém, karton, műanyag, stb.
13. A készüléket ne kapcsolja be üres edénnyel és az edényt ne vegye le, míg a kések teljesen meg nem álltak.
14. Ne érintse a forgó részeket.
15. Soha ne helyezze a talpra a késes egységet rögzített keverőpohár nélkül.
16. A készüléket mindig egyenes és stabil felületen használja.
17. A hálózati vezeték nem érhet hozzá forró tárgyakhoz, továbbá azt éles eszközökre se helyezze rá.
18. Ne használjon a gyártó által nem ajánlott tartozékokat, ellenkező esetben elveszítheti a készülékre nyújtott garanciát.
19. A készüléket kizárólag csak a jelen útmutatóban leírtak szerint, az utasításokat betartva használja. A készülék kizárólag csak otthoni használatra készült. A gyártó nem felel a készülék helytelen használata miatt bekövetkezett károkért.
20. A készüléket 8 évnél idősebb gyerekek, idős, testi és szellemi fogyatékos személyek, illetve a készülék használatát nem ismerő és hasonló készülék üzemeltetéseinek a tapasztalataival nem rendelkező személyek csak a készülék használati utasítását ismerő és a készülék használatáért felelősséget vállaló személy felügyelete mellett használhatják. A készülék nem játék, azzal gyerekek nem játszhatnak. A készüléket 8 év feletti gyerekek csak felnőtt személy felügyelete mellett tisztíthatják. A készüléket és a hálózati vezetékét úgy kell elhelyezni, hogy ahhoz 8 év alatti gyerekek ne férhessenek hozzá.

**Do not immerse in water! – Vízbe mártani tilos!**

# HASZNÁLATI ÚTMUTATÓ

**Megjegyzés:** Az első használat előtt mossa el a palackot, kupakot és a késkészletet. Legyen óvatos, a kések nagyon élesek.

1. A sport palackot állítsa egyenes felületre és nyissa fel.
2. A palackot tölts meg kedvenc hozzávalókkal. **Ne töltsd a palackon lévő maximális töltést jelző jelen tül!**
3. A palack nyitott végére erősítse fel a késkészletet.
4. A palackot fordítsa fejjel lefelé és a késkészlettel kiegészített palackot illessze a turmixgép talpzatába. Győződjön meg róla, hogy a mikrokapcsoló blokk megfelelő helyzetben van.
5. A palack talpzatba való lenyomásával indítsa a mixelést.
6. Ha a palackot a talpzatban órajárással megegyező irányban elfordítja, ezzel biztosítja, így az italkészítés során nem kell tartani.
7. Hogyha a palackot nem nyomja, vagy az órajárással ellentétes irányban elfordítja és kioldja a talpzatból, a turmixgép megáll.
8. A palackot fordítsa meg, helyezze egyenes felületre, vegye le a késkészletet és a palackra helyezze fel az ivótétőt, melyben ivónyílás van.

## Az ételmyszer feldolgozás referencia táblázata

Ételmyszer	Jelleg	Maximális mennyiség
Sárgarépa és burgonya	Darabolás	100 g mindegyikből és 200 ml víz
Sárgarépa és hagyma	Darabolás	100 g mindegyikből és 200 ml víz
Alma	Hámozva és feldarabolva	200 g
Dinnye	Darabolás	200 g
Eper	Egész	200 g
Leves	Keverék	Maximálisan a jelig
Sárgarépa és víz	Darabolás	228 g sárgarépát felönteni vízzel a maximum jelig

## Megjegyzések

- **A késkészletre helyezett palackot védje a gyermekek elől!**
- **A készüléket folytonosan maximum 30 másodpercig lehet üzemeltetni!** Ismételt használat előtt hagyja megfelelően kihűlni.
- Ne használja kizárólag jég zúzásához. Amennyiben zúzott jéggel kíván italt készíteni, a palackba hozzáadható a zúzott jég, mely legfeljebb 1,5 × 1,5 cm méretű és öntse fel vízzel.
- A gyümölcsöt előbb vágja darabokra. A keményebb hozzávalókat, mint pl. a sárgarépa, előbb metélje 1,5 × 1,5 cm nagyságú darabokra.
- A készülék csak folyadékok és puha gyümölcsök feldolgozására való. A készülék nem alkalmas kemény gyümölcs feldolgozására.
- Tűlterhelés esetén a motor automatikusan megáll. Ilyen esetben a készüléket kapcsolja ki a hálózatról, ürítse ki, és várjon 15 percig, míg a motor kihűl. Ezután a készülék ismét használható.
- A folyadék maximális hőmérséklete nem lehet 90°-nál magasabb.

## TISZTÍTÁS ÉS KARBANTARTÁS

- **Tisztítás előtt húzza ki a készüléket az elektromos hálózatról!**
- **A tisztítás során a talpazatot, motort és tápkábelt ne merítse vízbe!**
- Használat után a készüléktestet törölje meg nedves ruhával majd alaposan szárítsa meg száraz törölkendővel. A készüléket óvja a víztől és a magas nedvességtartalomtól!
- A palackot és késkészletet mossa meg folyó víz alatt.
- A készülék, sem annak alkotórészei nem moshatók mosogatógépbén.
- A tisztításhoz ne használjon hígítót sem más agresszív tisztítószert.
- Védje a közvetlen napsugártól és nedves környezettől.

## MŰSZAKI ADATOK

Sport palack 600 ml  
Sport palack 400 ml

Névleges feszültség: 220 – 240 V~ 50/60 Hz  
Névleges teljesítményfelvétel: 300 W

## HULLADÉKFELHASZNÁLÁS ÉS MEGSEMMISÍTÉS

A csomagolópapírt és hullámpapírt adja le hulladékgyűjtő telepen. Csomagolófólia, PE zacskók, műanyag alkatrészek – műanyaggyűjtő szelektív hulladéktároló edénybe.

## ÉLETTARTAM LEJÁRTÁT KÖVETŐ MEGSEMMISÍTÉS

**Használt elektromos és elektronikus készülékek megsemmisítése (érvényes az EU tagállamokban és számos szelektív hulladékgyűjtést végző európai országban)**

Ez a terméken vagy csomagolásán található jelzés azt mutatja, hogy a terméket tilos standard háztartási hulladékként megsemmisíteni. A terméket elektromos és elektronikus berendezések újrahasznosítására szakosodott hulladékgyűjtő telepen adja le. A termék helyes megsemmisítésével megelőzi, hogy káros hatást fejtsen ki az emberi egészségre és környezetünkre. Az anyagok újrahasznosítása kíméli a természetes forrásainkat. A termék újrahasznosításával kapcsolatosan bővebb információkat a helyi önkormányzattól, a háztartási hulladékot feldolgozó szervezettől, vagy a termék forgalmazójától kérhet.

Ez a termék megfelel a kisfeszültségű berendezések biztonságára és az elektromágneses kompatibilitásra vonatkozó EU irányelveknek.

A készülék használati útmutatója a [www.ecg.cz](http://www.ecg.cz) oldalon található.

A szöveg és a műszaki paraméterek megváltoztatásának a joga fenntartva.

HU



08/05



## SICHERHEITSHINWEISE

**Bitte aufmerksam lesen und gut aufbewahren!**

**Warnung:** Die in dieser Anleitung aufgeführten Sicherheitsvorkehrungen und Hinweise umfassen nicht alle Umstände und Situationen, zu denen es kommen kann. Der Anwender muss begreifen, dass der gesunde Menschenverstand, Vorsicht und Sorgfalt zu Faktoren gehören, die sich in kein Produkt einbauen lassen. Diese Faktoren müssen durch den Anwender bzw. mehrere Anwender bei der Verwendung und Bedienung dieses Geräts gewährleistet werden. Wir haften nicht für Schäden, die durch Transport, eine unsachgemäße Verwendung, Spannungsschwankungen oder eine Modifikation des Geräts entstehen.

Um Bränden oder Stromunfällen vorzubeugen, müssen bei der Verwendung von elektrischen Geräten u.a. folgende Vorsichtsmaßnahmen eingehalten werden:

DE

1. Vergewissern Sie sich, dass die Spannung an Ihrer Steckdose mit der Spannung auf dem Etikett übereinstimmt und die Steckdose ordnungsgemäß geerdet wurde. Die Steckdose muss gemäß den geltenden Sicherheitsvorschriften installiert sein.
2. Gerät niemals verwenden, falls das Stromkabel beschädigt ist. **Sämtliche Reparaturen, sowie das Auswechseln der Stromversorgungsleitung muss ein Fachservice durchführen! Demontieren Sie niemals die Schutzabdeckung des Geräts. Es könnte zu einem Stromunfall kommen!**
3. Schützen Sie das Gerät vor direktem Kontakt mit Wasser und sonstigen Flüssigkeiten, um Stromunfällen vorzubeugen.
4. Verwenden Sie das Gerät nicht im Freien oder in einer feuchten Umgebung. Stromkabel oder Gerät nicht mit nassen Händen berühren. Es besteht die Gefahr eines Stromunfalls.
5. Seien Sie aufmerksam, falls Sie das Gerät in der Nähe von Kindern verwenden.
6. Das Gerät sollte während des Betriebs nicht unbeaufsichtigt gelassen werden.
7. Seien Sie während der Manipulation und der Reinigung vorsichtig, da die Messer äußerst scharf sind und zu Verletzungen führen könnten.
8. Verwenden Sie das Gerät ausschließlich zur Verarbeitung von Lebensmitteln. Niemals heiße Flüssigkeiten mixen!
9. Das Gerät sollte nicht unbeaufsichtigt gelassen werden, falls dieses an das Stromnetz angeschlossen ist. Vor der Wartung das Stromkabel aus der Steckdose ziehen. Ziehen Sie nicht am Kabel, um den Stecker aus der Steckdose zu ziehen. Ziehen Sie am Stecker, um diesen aus der Steckdose zu ziehen.
10. Gerät nicht in der Nähe von Wärmequellen verwenden (z.B. Kochherd). Gerät vor direkter Sonnenstrahlung schützen.
11. Gerät niemals während des Betriebs zudecken oder in der Nähe von brennbaren Materialien verwenden (z.B. Gardinen).
12. Sie sollten nicht allzu große Lebensmittelstücke in den Mixer geben. Niemals Materialien wie Papier, Metall, Pappe, Plastik u.ä. in den Mixer geben.
13. Gerät niemals einschalten, falls der Behälter leer ist. Behälter erst dann abnehmen, nachdem die Messer zum Stillstand gekommen sind.
14. Niemals die beweglichen Geräteteile berühren.
15. Messereinheit niemals ohne Behälter auf die Gerätebasis aufsetzen.
16. Gerät stets auf einer geraden und stabilen Oberfläche verwenden.
17. Das Stromkabel darf weder mit heißen Teilen in Berührung kommen noch über scharfe Kanten führen.
18. Verwenden Sie kein Zubehör, das nicht vom Hersteller empfohlen wurde. Dies könnte zur Nichtanerkennung der Garantie führen.
19. Verwenden Sie das Gerät nur gemäß den in dieser Bedienungsanleitung aufgeführten Anweisungen. Dieses Gerät ist ausschließlich für den Haushaltsgebrauch bestimmt. Der Hersteller haftet nicht für Schäden, die durch eine unsachgemäße Verwendung dieses Geräts entstanden sind.
20. Kinder ab 8 Jahren und Personen mit verminderten physischen und mentalen Fähigkeiten sowie mangelnden Erfahrungen und Kenntnissen können dieses Gerät nur unter Aufsicht benutzen oder nachdem diese über einen gefahrlosen Gebrauch belehrt und mit möglichen Gefahren bekannt gemacht



wurden. Kinder dürfen mit dem Gerät nicht spielen. Die seitens des Anwenders vorgenommenen Reinigungs- und Wartungsarbeiten dürfen nur Kinder ab 8 Jahren durchführen, die beaufsichtigt werden. Kinder unter 8 Jahren sind außer Reichweite des Gerätes und Zuleitungskabels zu halten.

**Do not immerse in water! – Niemals ins Wasser tauchen!**

## ANWENDUNGSHINWEISE

**Bemerkung:** Vor der ersten Verwendung Behälter mit Deckel und Messereinheit abspülen. Seien Sie vorsichtig, die Messer sind sehr scharf.

1. Sport-Behälter auf eine ebene Fläche aufstellen und öffnen.
2. Behälter mit beliebigen Zutaten befüllen. **Nicht die MAX-Markierung überschreiten!**
3. Befestigen Sie die Messereinheit an das offene Behälterende.
4. Behälter mit dem Kopf nach unten drehen und zusammen mit der Messereinheit an die Gerätebasis aufsetzen. Vergewissern Sie sich, dass sich der Mikroschalter-Block in der richtigen Position befindet.
5. Behälter nach unten drücken, um den Mixvorgang zu starten.
6. Falls Sie den Behälter in der Gerätebasis im Uhrzeigersinn drehen, wird dieser in der Gerätebasis fixiert und muss während der Zubereitung des Getränks nicht festgehalten werden.
7. Sobald Sie den Behälter nicht mehr nach unten drücken ggf. entgegen dem Uhrzeigersinn drehen und somit von der Gerätebasis freigegeben, kommt der Mixer zum Stillstand.
8. Behälter umdrehen und auf eine gerade Oberfläche stellen, Messereinheit abnehmen und Deckel mit Trinköffnung aufsetzen.

DE

### Zeitangabe für die Zubereitung von Lebensmitteln

Lebensmittel	Charakter	Maximale Menge
Karotten und Kartoffeln	Stücke	100 g pro Lebensmittel und 200 ml Wasser
Karotten und Zwiebel	Stücke	100 g pro Lebensmittel und 200 ml Wasser
Äpfel	Geschält und in Stücke geschnitten	200 g
Melone	Stücke	200 g
Erdbeeren	Ganze Erdbeeren	200 g
Suppe	Mischung	Zur MAX-Markierung
Karotten und Wasser	Stücke	228 g Karotten, Wasser zur MAX-Markierung nachfüllen

### Bemerkungen

- **Behälter mit aufgesetzter Messereinheit vor Kindern schützen!**
- **Das Gerät max. 30 Sekunden lang ununterbrochen laufen lassen!** Vor der nächsten Verwendung gut abkühlen lassen.
- Nicht zur Zerkleinerung von Eiswürfeln benutzen. Möchten ein Sorbett-Getränk zubereiten, können Sie zerkleinerte Eisstücke (max. 1,5 × 1,5 cm) in den Behälter geben und anschließend mit Wasser nachfüllen.
- Obst in Stücke schneiden. Härtere Zutaten wie Karotten in kleine Stücke schneiden (1,5 × 1,5 cm).
- Das Gerät ist ausschließlich für die Zubereitung von Flüssigkeiten und weichen Früchten bestimmt. Das Gerät ist nicht für die Zubereitung von harten Früchten geeignet.
- Bei Überlastung wird der Motor automatisch gestoppt. In einem solchen Fall Gerät vom Stromnetz trennen, ausleeren und 15 Minuten lang warten, bis der Motor abgekühlt ist. Anschließend können Sie das Gerät erneut benutzen.
- Die maximale Temperatur der Flüssigkeiten darf nicht 90 °C überschreiten.

## REINIGUNG UND WARTUNG

- **Das Gerät vor der Reinigung vom Stromnetz trennen!**
- **Gerätebasis mit Motor und Stromkabel niemals ins Wasser eintauchen!**
- Gerät nach dem Gebrauch mit einem feuchten Tuch abwischen und anschließend mit einem Küchentuch trocken wischen. Schützen Sie das Gerät vor Wasser und Feuchtigkeit!
- Behälter und Messereinheit unter laufendem Wasser waschen.
- Gerät und einzelne Komponente niemals in der Geschirrspülmaschine waschen.
- Benutzen Sie bei der Reinigung keine Verdüner, Benzol oder sonstige aggressive Reinigungsmittel.
- Gerät vor direkter Sonnenstrahlung und feuchter Umgebung schützen.

## TECHNISCHE ANGABEN

Sport-Behälter 600 ml

Sport-Behälter 400 ml

DE

Nennspannung: 220–240 V~ 50/60 Hz

Anschlusswert: 300 W

## VERWENDUNG UND ENTSORGUNG DER VERPACKUNG

Verpackungspapier und Wellpappe – zum Altpapier geben. Verpackungsfolie, PET-Beutel, Plastikteile – in den Sammelcontainer für Plastik.

## ENTSORGUNG DES PRODUKTES NACH ABLAUF DER LEBENSDAUER

**Die Entsorgung der verwendeten elektrischen und elektronischen Geräte (gültig in den Mitgliedsländern der EU und weiteren europäischen Ländern mit dem eingeführten System der Abfalltrennung)**

Das abgebildete Symbol auf dem Produkt oder auf der Verpackung bedeutet, dass das Produkt nicht als Hausmüll abgegeben werden soll. Das Produkt geben Sie an einem Ort ab, der für das Recycling von elektrischen und elektronischen Geräten bestimmt ist. Die richtige Entsorgung des Produktes schützt Sie vor negativen Einflüssen auf die menschliche Gesundheit und des Lebensraumes.

Das Recycling des Materials trägt zum Schutz der Naturressourcen bei. Mehr Informationen über das Recycling dieses Produktes gibt Ihnen die Kommunalbehörde, Organisationen für die Bearbeitung von Hausabfall oder die Verkaufsstelle, in der Sie das Produkt erworben haben.



08/05

Dieses Produkt erfüllt die Anforderung der EU-Richtlinien über elektromagnetische Kompatibilität und elektrische Sicherheit.



Bedienungsanleitung s. [www.ecg.cz](http://www.ecg.cz).

Eine Änderung des Textes und der technischen Parameter vorbehalten.

## SAFETY INSTRUCTIONS

### Read carefully and save for future use!

**Warning:** The safety measures and instructions, contained in this manual, do not include all conditions and situations possible. The user must understand that common sense, caution and care are factors that cannot be integrated into any product. Therefore, these factors shall be ensured by the user/s using and operating this appliance. We are not liable for damage caused during transportation, improper use, voltage fluctuation or any change or modification of any part of the appliance.

To protect against a risk of fire or electric shock, basic precautions shall be taken while using electrical appliances, including the following:

1. Make sure the voltage in your outlet corresponds to the voltage provided on the appliance label and that the socket is properly grounded. The outlet must be installed according to valid safety instructions.
2. Never use the appliance if the power cable is damaged. **All repairs including cord replacements shall be performed by a professional service centre! Do not remove protective covers of the appliance, risk of electric shock!**
3. Protect the appliance against direct contact with water and other liquids, to prevent potential electric shock.
4. Do not use the appliance outdoors and in wet environment and do not touch the power cable or the appliance with wet hands. Risk of electric shock.
5. Pay attention when you use the appliance near children.
6. The appliance should not be left unattended when in operation.
7. Pay close attention when handling and cleaning, blades are very sharp and can cause injury.
8. Use for processing food only. Do not use it to mix hot liquids!
9. We recommend that you do not leave the appliance with plugged in power cable unattended. Disconnect the cord from the electrical outlet prior to performing maintenance. Do not pull the cord from the outlet by yanking the cord. Unplug the cord from the outlet by grasping the plug.
10. Do not use the appliance close to a source of heat, e. g. oven. Protect it against direct sunlight.
11. Never cover the appliance during operation and do not use it close to flammable materials, e. g. curtains, etc.
12. Do not insert large pieces of food into the appliance. Never put in materials like paper, metal, cardboard, plastics, etc.
13. Never switch on the appliance when the container is empty and do not remove the container until the blades come to a stop.
14. Do not touch the moving parts.
15. Never fasten the blade unit to the base without attached bottle.
16. Always use the appliance on an even and stable surface.
17. Do not allow the cord to touch hot surfaces or lead the cord over sharp edges.
18. Use accessories only approved by the manufacturer, otherwise you risk voiding the warranty.
19. Use this appliance only in accordance with the instructions in this manual. This appliance is designed for domestic use only. The manufacturer is not liable for damages caused by the improper use of this appliance.
20. This appliance can be used by children ages 8 and older and by the physically and mentally impaired or by individuals with insufficient experience and knowledge, if supervised or trained to use the appliance in a safe manner and understand potential dangers. Children shall not play with the appliance. Cleaning and maintenance operations performed by the user shall not be carried out by children, if they are not older than 8 years and under supervision. Children under the age of 8 shall keep away from the appliance and its power supply.

**GB**

**Do not immerse in water!**

## USING THE APPLIANCE

**Note:** Wash the bottle with the cap and the blade unit prior to first use. Be careful, the blades are very sharp.

1. Put the sports bottle on an even surface and open it.
2. Fill the bottle with favourite ingredients. **Do not fill above the maximum mark indicated on the bottle!**
3. Attach the blade unit to the open end of the bottle.
4. Turn the bottle upside down and attach the bottle with the attached blade unit to the base of the blender. Make sure that the microswitch block is in proper position.
5. You start blending by pushing the bottle down into the base.
6. Turn the bottle clockwise in the base to secure the bottle, so that you do not have to hold it during preparation of the beverage.
7. When you stop pushing the bottle or when you release the bottle from the base by turning it counterclockwise, the blender stops.
8. Turn the bottle and place it on a flat surface, remove the blade unit and fasten on the bottle the cap with drink opening.

### Reference table of times for food processing

Food	How to use	Maximum amount
Carrot and potatoes	In pieces	100 g of each and 200 ml of water
Carrot and onion	In pieces	100 g of each and 200 ml of water
Apples	Peeled and diced	200 g
Melon	In pieces	200 g
Strawberries	Whole	200 g
Soup	Mixture	Up to maximum mark
Carrot and water	In pieces	228 g carrot, fill with water up to maximum mark

### Notes

- **Protect bottle with attached blade unit from children!**
- **The appliance may be in continuous operation max. 30 seconds!** Before you use it again, let it sufficiently cool down.
- Do not use it for crushing ice only. If you want to prepare a beverage with crushed ice, you can add crushed ice cubes of max. size 1.5 × 1.5 cm in the bottle and top up with water.
- Cut fruit into pieces first. Cut tougher ingredients, such as e. g. carrots into little pieces, size 1.5 × 1.5 cm.
- The device is designed for liquids and soft fruit only. The device is not suitable for hard fruit.
- The motor automatically stops when overheated. In such a case, unplug the device from power supply, empty it and wait 15 minutes for the motor to cool down. Then you can use the device again.
- Maximum temperature of liquids may not exceed 90 °C.

## CLEANING AND MAINTENANCE

- **Unplug the appliance from the power supply prior to cleaning!**
- **When cleaning, never immerse the base with the motor and the power cable in water!**
- After it was used, wipe the body of the appliance with wet cloth and then dry thoroughly with dry cloth. Protect the appliance from water and high humidity!
- Wash the bottle and the blade unit under running water.
- The device and its individual parts cannot be washed in the dishwasher.
- Do not use thinner, benzene or other aggressive cleaning agents for cleaning.
- Protect from direct sunlight and wet environment.

## TECHNICAL DATA

Sports bottle 600 ml  
Sports bottle 400 ml

Nominal voltage: 220–240 V~ 50/60 Hz  
Nominal input power: 300 W

## USE AND DISPOSAL OF WASTE

Wrapping paper and corrugated paperboard – deliver to scrapyards. Packing foil, PE bags, plastic elements – throw into plastic recycling containers.

## DISPOSAL OF PRODUCTS AT THE END OF LIFETIME

### **Disposal of electric and electronic equipment (valid in EU member countries and other European countries with an implemented recycling system)**

The represented symbol on the product or package means the product shall not be treated as domestic waste. Hand over the product to the specified location for recycling electric and electronic equipment. Prevent negative impacts on human health and the environment by properly recycling your product.

Recycling contributes to preserving natural resources. For more information on the recycling of this product, refer to your local authority, domestic waste processing organization or store, where you purchased the product.

This product complies with EU directive requirements on electromagnetic compatibility and electrical safety.

The instruction manual is available at website [www.ecg.cz](http://www.ecg.cz).  
Changes in text and technical parameters reserved.



08/05

GB



## SIGURNOSNE UPUTE

### Pročitajte pažljivo i sačuvajte za buduću upotrebu!

**Pozor:** Mjere opreza i upute ne pokrivaju sve moguće uvjete i opasnosti do kojih može doći. Korisnik treba biti svjestan da faktore sigurnosti kao što su oprezno, brižno i razumno rukovanje nije moguće ugraditi u proizvod. Stoga sâm korisnik ovog uređaja treba osigurati prisutnost tih sigurnosnih faktora. Nismo odgovorni ni za koju štetu počinjenu prijevozom, nepravilnim korištenjem, kolebanjem napona ili modificiranjem ili zamjenom bilo kojeg dijela uređaja.

Kako ne bi došlo do požara ili ozljede od udara električne struje, pri korištenju električnih uređaja uvijek se trebaju poštovati temeljne sigurnosne upute među kojima su i sljedeće:

1. Provjerite odgovara li napon struje na vašoj utičnici onome koji je naveden na pločici vašeg uređaja i da li je utičnica pravilno uzemljena. Utičnica mora biti ugrađena u skladu s važećim sigurnosnim propisima.
2. Nikada ne upotrebljavajte uređaj ako je napojni kabel oštećen. **Bilo kakav popravak, što se odnosi i na zamjenu kabela, mora biti povjeren stručnom servisu! Ne skidajte sigurnosni poklopac uređaja kako ne bi došlo do opasnosti od električnog udara!**
3. Uređaj zaštitite od doticaja s vodom ili drugim tekućinama kako ne bi došlo do udara električne struje.
4. Uređaj nemojte koristiti na otvorenom, kao ni u vlažnim prostorima; ne dotičite kabel za napajanje niti uređaj mokrim rukama. Postoji opasnost od električnog udara.
5. Budite posebno pažljivi nalaze li se djeca u blizini dok koristite ovaj uređaj.
6. Uređaj ne smije biti ostavljen da radi bez nadzora.
7. Pri rukovanju i čišćenju posvetite povećanu pažnju, noževi su vrlo oštri i mogu prouzročiti ozljede.
8. Koristite samo za pripremu hrane. Ne koristiti za miješanje vrućih tekućina!
9. Preporučujemo da uređaj ne ostavljate s napojnim kablom uključenim u struju. Prije bilo kakvog zahvata održavanja, isključite kabel napajanja iz mreže. Utikač ne izvlačite iz utičnice povlačenjem za kabel. Kabel odspojite iz mreže tako što ćete primiti utikač i izvući ga.
10. Uređaj nemojte koristiti u blizini izvora topline, kao što su to pećnice. Držite ga podalje od izravne sunčeve svjetlosti.
11. Uređaj u svakom slučaju tijekom rada nemojte pokrivati i nemojte ga koristiti u blizini zapaljivih predmeta kao što su zavjese i slično.
12. Nemojte umetati velike komade namirnica. U svakom slučaju, nemojte umetati materijale poput papira, metala, kartona, plastike, itd.
13. Nikada nemojte uključiti aparat s praznim spremnikom i ne vadite spremnik sve dok se nož nije sasvim zaustavio.
14. Ne dotičite pokretne dijelove.
15. Nikad jedinicu s nožem nemojte stavljati na postolje ako boca nije pričvršćena.
16. Uređaj uvijek koristite na ravnoj i čvrstoj površini.
17. Kabel se mora pružati tako da ne dolazi u dodir s vrućim predmetima i ne prolazi duž oštih rubova.
18. Nemojte koristiti pribor kojeg nije preporučio proizvođač. U suprotnom ćete izgubiti prava na jamstvo.
19. Uređaj koristite samo onako kako je propisano ovom uputom. Ovaj uređaj namijenjen je samo za kućnu uporabu. Proizvođač nije odgovoran za štete koje bi nastale nepravilnim korištenjem ovog uređaja.
20. Djeca starosti od 8 godina i više, osobe smanjenih fizičkih ili umnih sposobnosti ili osobe s nedostatkom iskustva smiju koristiti ovaj uređaj samo ako su pod nadzorom ili ih je iskusnija osoba uputila u korištenje na siguran način i razumiju sve opasnosti povezane s tim korištenjem. Djeca se ne smiju igrati ovim uređajem. One poslove čišćenja i održavanja koje obavlja korisnik ne smiju raditi djeca osim ako su starija od 8 godina i pod nadzorom. Djeca mlađa od 8 godina moraju se držati podalje od uređaja i izvora napajanja.

**Do not immerse in water! – Ne uranjati u vodu!**

## UPUTE ZA UPORABU

**Napomena:** Prije prve uporabe, operite bocu s poklopcem i jedinicu s noževima. Budite pažljivi, noževi su vrlo oštri.

1. Sportsku bočicu stavite na ravnu površinu i otvorite je.
2. Bocu napunite sastojcima po želji. **Nemojte puniti iznad oznake za najveću razinu napunjenosti koju ćete naći na stijenki boce!**
3. Pričvrstite jedinicu s nožem na otvoreni kraj boce.
4. Okrenite bočicu naopako, a zatim spojenu bocu s jedinicom s noževima pričvrstite na postolje miksera. Provjerite je li jezičac mikroprekidača u ispravnom položaju.
5. Pritiskom boce prema dolje pokrenite miksanje.
6. Okretanjem boce na postolju u smjeru kazaljke na satu možete učvrstiti bocu kako je ne bi morali držati tokom pripreme napitka.
7. Kad prestanete pritiskivati bocu ili je skinete s postolja okretanjem suprotnim od kazaljke na satu, mikser će se zaustaviti.
8. Bocu odvrnite i stavite na ravnu površinu, skinite s nje jedinicu s noževima i zatvorite je poklopcem s otvorom za piće.

### Vodič za pripremu hrane

Namirnica	Osobine	Najveće količine
Mrkva i krumpir	Na komade	100 g od svakoga i 200 ml vode
Mrkva i luk	Na komade	100 g od svakoga i 200 ml vode
Jabuka	Oguljena i narezana	200 g
Lubenica	Na komade	200 g
Jagode	Cijejele	200 g
Juha	Mješavina	Najviše do oznake
Mrkva i voda	Na komade	228 g mrkve, doliti vode do oznake najvećeg obujma

HR

### Napomene

- **Bocu sa pričvršćenom jedinicom s noževima držite dalje od dohvata djece!**
- **Uređaj smije neprekidno raditi najviše 30 sekundi.** Prije nego je ponovno koristite, ostavite ga da se dovoljno ohladi.
- Ne koristite za drobljenje čistog leda bez primjesa. Želite li pripremiti napitak s drobljenjem ledom, možete u bocu dodati drobljeni led najvećih dimenzija 1,5 cm i doliti vode.
- Voće prvo narežite na komadiće. Tvrde namirnice kao što je to na primjer mrkva, nasjeckajte na male komadiće veličine oko 1,5 cm x 1,5 cm.
- Uređaj je namijenjen samo za tekućine i meka voća i povrća. Uređaj nije prikladan za tvrde plodove.
- Prilikom preopterećenja uređaj se zaustavlja automatski. Dogodi li se to, uređaj isključite od napajanja električnom energijom, ispraznite ga i pričekajte 15 min. da se motor ohladi. Nakon toga uređaj možete ponovo koristiti.
- Temperatura tekućina ne smije biti viša od 90 °C.

### ČIŠĆENJE I ODRŽAVANJE

- **Prije čišćenja, isključite uređaj iz napajanja!**
- **Tijelo uređaja s motorom i kabel za napajanje ne uranjati u vodu tijekom čišćenja!**
- Tijelo uređaja očistite vlažnom, a zatim temeljito osušite suhom krpom. Uređaji čuvajte da ne dođe u dodir s vodom i visokom vlagom!
- Posudu jedinicu s noževima operite pod mlazom vode.
- Uređaj, kao ni njegove dijelove, ne možete prati u perilici posuđa.
- Za čišćenje nemojte koristiti razrjeđivač, benzen ili druga agresivna sredstva za čišćenje.
- Čuvajte od izravnog djelovanja sunčevih zraka i vlažne okoline.

## TEHNIČKI PODACI

Sportska bočica 600 ml  
Sportska bočica 400 ml

Nazivni napon: 220–240 V~ 50/60 Hz  
Nazivna snaga: 300 W

## UPORABA I ODLAGANJE OTPADA

Papir i karton predati na odlagalište. Foliju, PE vrećice i plastične dijelove ambalaže odložiti u za njih predviđene kontejnere.

## ODLAGANJE PROIZVODA PO PRESTANKU KORIŠTENJA

**Odlaganje električnih i elektroničkih uređaja (vrijedi u zemljama članicama EU i drugim zemljama u kojima je uveden sustav recikliranja)**

Simbol koji se nalazi na proizvodu ili ambalaži označava da se proizvod ne može tretirati kao komunalni otpad domaćinstva. Predajte proizvod na mjestu određenom za recikliranje električne i elektroničke opreme. Pravilnim recikliranjem ovog proizvoda spriječite štetne posljedice po ljudsko zdravlje i po okoliš.

Recikliranje doprinosi očuvanju prirodnih resursa. Želite li više informacija o recikliranju ovog proizvoda, molimo da se obratite lokalnim vlastima, organizaciji ovlaštenoj za preradu otpada ili trgovini u kojoj ste kupili uređaj.



08/05



HR

Ovaj proizvod zadovoljava zahtjeve Direktive EU o elektromagnetskoj kompatibilnosti i sigurnosti električnih uređaja.

Zadržano je pravo izmjena teksta i tehničkih podataka.  
Upute za uporabu dostupne su na web stranici [www.ecg.cz](http://www.ecg.cz).



## VARNOSTNA NAVODILA

### Pazljivo preberite in shranite za prihodnjič!

**Pozor:** Varnostni ukrepi in navodila ne zajemajo vseh možnih razmer in nevarnosti, do katerih lahko pride. Uporabnik se mora zavedati, da varnostnih napotkov, kot so previdno, skrbno in razumno ravnanje ni možno vgraditi v izdelek. Zato mora uporabnik te naprave sam zagotoviti vse varnostne ukrepe. Nismo odgovorni za škodo, ki bi nastala med prevozom, zaradi nepravilne uporabe, zaradi nihanja napetosti ali zaradi spremembe ali zamenjave katerega koli dela naprave.

Da ne bi prišlo do požara ali poškodbe zaradi udara elektrike, morate pri uporabi električnih naprav vedno upoštevati osnovna varnostna navodila, med katerimi so tudi naslednja:

1. Preverite, ali električna napetost na vaši vtičnici odgovarja tisti, ki je navedena na ploščici vaše naprave in ali je vtičnica pravilno ozemljena. Vtičnica mora biti vgrajena v skladu z veljavnimi varnostnimi predpisi.
2. Če je električni kabel poškodovan, aparata ne uporabljajte. **Vsa popravila, vključno z menjavo el. kabla, zaupajte strokovnemu servisu! Ne demontirajte zaščitnih pokrovov aparata, nevarnost udarca z električnim tokom!**
3. Napravo zaščitite pred stikom z vodo ali z drugimi tekočinami, da ne bi prišlo do udara električnega toka.
4. Aparata ne uporabljajte zunaj in v vlažnem okolju, niti se z mokrimi rokami ne dotikajte el. kabla ali aparata. Obstaja nevarnost električnega udara.
5. Bodite še posebej pozorni, če aparat uporabljate v bližini otrok.
6. Aparat ne sme biti med delovanjem brez nadzora.
7. Pri rokovanju in čiščenju bodite še posebej pazljivi, noži so zelo ostri in lahko pride do poškodbe.
8. Uporabljajte le za pripravo hrane. Ne uporabljajte za mešanje vročih tekočin!
9. Priporočamo, da aparata ne puščate s priključenim el. kablom v vtičnici brez nadzora. Pred kakršnim koli posegom prav tako izključite kabel iz električnega omrežja. Vtičača ne smete izvleči iz vtičnice na način, da vlečete za kabel. Kabel izključite iz omrežja na način, da primete vtičač in ga izvlečete.
10. Aparata ne uporabljajte v bližini vira vročine, npr. pečice. Varujte ga pred neposrednim sončnim sevanjem.
11. Aparata v nobenem primeru med delovanjem ne prekrivajte in ne uporabljajte v bližini gorečih materialov, npr. zaves ipd.
12. V aparat ne dajajte prevelikih kosov hrane. V nobenem primeru ne dajajte notri materialov kot so papir, kovina, karton, plastika ipd.
13. Aparata nikoli ne prižigajte, če je posoda prazna in posode ne odstranjujte, dokler se noži povsem ne zaustavijo.
14. Ne dotikajte se gibljivih delov.
15. Nikoli na osnovno ploščo ne nameščajte noževe enote brez pritrjene stekleničke.
16. Aparat vedno uporabljajte na ravni in stabilni površini.
17. Kabel mora teči tako, da ni v stiku z vročimi predmeti in ni speljan preko ostrih robov.
18. Ne uporabljajte pribora, ki ga ne priporoča proizvajalec. V nasprotnem primeru nimate pravice na uveljavitev garancije.
19. Aparat uporabljajte le v skladu z napotki navedenimi v teh navodilih. Ta aparat je namenjen le za uporabo doma. Proizvajalec ne odgovarja za škode nastale zaradi nepravilne uporabe tega aparata.
20. Otroci, stari 8 let in več, osebe z zmanjšano fizično ali umsko sposobnostjo ali osebe, ki nimajo dovolj izkušenj, lahko uporabljajo to napravo samo pod nadzorom, ali če jih je izkušena oseba podučila o varni uporabi in razumejo vse nevarnosti, povezane s to uporabo. Otroci se ne smejo igrati s to napravo. Čiščenja in vzdrževanja, ki ga opravljajo uporabniki, ne smejo opravljati otroci, razen v starosti 8 let ali več, ki so pod nadzorom starejših oseb. Otroci, mlajši od 8 let morajo biti oddaljeni od naprave in izvora energije.

**Do not immerse in water! – Ne potaplajte v vodo!**

## NAPOTKI ZA UPORABO

**Opomba:** Pred prvo uporabo pomijte stekleničko s pokrovom in z noževo enoto. Pazite, noži so zelo ostri.

1. Športno stekleničko postavite na ravno površino in jo odprite.
2. Stekleničko napolnite s priljubljenimi sestavinami. **Ne napolnite nad črto maksimum, ki je označena na steklenički!**
3. Na odprt konec stekleničke pritrdite noževo enoto.
4. Stekleničko obrnite navzgor z nogami in stekleničko s pritrjeno noževo enoto namestite na osnovno ploščo mešalnika. Prepričajte se, da je blok mikro stikala v pravilni legi.
5. Stekleničko potisnite v osnovno ploščo in s tem zaženete mešanje.
6. Z vrtenjem stekleničke v osnovni plošči v smeri urnega kazalca lahko stekleničko v osnovni plošči zafiksirate, tako, da vam je ni potrebno med pripravo pijače držati.
7. Ko prenehate pritiskati na stekleničko ali pa jo z vrtenjem proti smeri urnega kazalca sprostite iz osnovne plošče, se mešalnik zaustavi.
8. Stekleničko zavrtite in položite na ravno površino, odvezmite noževo enoto in na stekleničko namestite pokrov z odprtino za pitje.

### Tabela priporočenih časov priprave hrane

Hrana	Značilnost	Maksimalna količina
Korenje in krompir	Na koščke	100 g od vsakega in 200 ml vode
Korenje in čebula	Na koščke	100 g od vsakega in 200 ml vode
Jabolka	Olupljena in narezana	200 g
Lubenica	Na koščke	200 g
Jagode	Cele	200 g
Juha	Mešanica	Maksimalno pod oznako
Korenje in voda	Na koščke	228 g korenja, doliti vodo do oznake maksimum

SI

### Opombe

- **Stekleničko, ki ima nameščeno noževo enoto, varujte pred otroki!**
- **Aparat lahko deluje brez prestanka maksimalno 30 sekund!** Pred ponovno uporabo počakajte, da se ohladi.
- Ne uporabljajte za drobljenje samega ledu. Če želite pripraviti pijačo s sladkastim ledom, lahko v stekleničko dodate zdrobljen led z maksimalno velikostjo 1,5 × 1,5 cm in dolijete z vodo.
- Sadje najprej narežite na koščke. Bolj trde sestavine, kot je na primer korenje, narežite na manjše koščke z velikostjo 1,5 × 1,5 cm.
- Aparat je namenjen le za tekočine in mehke sadeže. Aparat ni primeren za trde sadeže.
- V primeru obremenitve se motor samodejno zaustavi. V takšnem primeru izključite aparat iz el. napajanja, izpraznite ga in počakajte 15 minut, da se motor ohladi. Nato lahko aparat spet uporabite.
- Maksimalna temperatura tekočin ne sme preseči 90 °C.

### ČIŠČENJE IN VZDRŽEVANJE

- **Pred čiščenjem izključite aparat iz el. napajanja!**
- **Osnovno ploščo z motorjem in el. kabel pri čiščenju nikoli ne potaplajte v vodo!**
- Po uporabi očistite ohišje aparata z vlažno krpo in nato temeljito posušite s suho krpo. Aparat varujte pred vodo in močno vlago!
- Stekleničko in noževo enoto pomijte pod tekočo vodo.
- Niti aparat niti posamezni deli se ne smejo pomivati v pomivalnem stroju.
- Za čiščenje ne uporabljajte redčilo, bencin ali drugih agresivnih sredstev.
- Varujte pred neposrednim soncem in vlažnim okoljem.

## TEHNIČNI PODATKI

Športna steklenička 600 ml

Športna steklenička 400 ml

Nazivna napetost: 220–240 V~ 50/60 Hz

Nazivna moč: 300 W

## UPORABA IN ODSTRANJEVANJE ODPADKOV

Papir in karton dostaviti depozu. Foliju embalaže, PE vrečke, plastične elemente vržiti v kontejner za odlaganje plastike za recikliranje.

## ODSTRANJEVANJE IZDELKA PO IZTEKU TRAJANJA

**Odstranjanje električne in elektronske opreme (velja za države članice Evropske unije in druge evropske države, ki izvajajo sistem recikliranja).**

Simbol na izdelku ali embalaži pomeni, da se izdelek ne sme obravnavati kot komunalni odpadke. Dostaviti izdelek na lokacijo, namenjeno za recikliranje električne in elektronske opreme. Preprečite negativni vpliv na zdravje ljudi in okolje z pravilnim recikliranjem izdelka. Recikliranje ohranja naravne vire. Za več informacij o recikliranju tega izdelka se lahko obrnete na lokalne oblasti, lokalne organizacije ali trgovino, kjer ste izdelek kupili.

Ta izdelek je v skladu z EU zahtevami o elektromagnetni skladnosti in električni varnosti.

Pridržujemo si pravico do urejanja besedila in tehničnih parametrov.

Navodila za uporabo so na razpolago na spletnih straneh [www.ecg.cz](http://www.ecg.cz).



08/05



SI

## CONSIGNES DE SECURITE

### Lisez attentivement et conservez pour un usage futur !

**Avertissement :** les dispositions et consignes de sécurité figurant dans le présent mode d'emploi ne couvrent pas toutes les conditions et situations susceptibles de survenir. L'utilisateur doit comprendre que le bon sens, la prudence et le soin sont des facteurs ne pouvant être intégrés dans le produit. Ces facteurs sont donc à la charge de l'utilisateur/utilisatrice employant et entretenant cet appareil. Nous ne pouvons être tenus responsables des dommages apparus pendant le transport, un usage inadéquat, une variation de tension électrique ou la modification ou intervention sur l'une des parties de l'appareil.

Afin d'éviter le risque d'incendie ou d'électrocution, les précautions de base devraient toujours être respectées lors de l'utilisation d'appareils électriques, y compris les suivantes :

1. Veillez à ce que la tension de votre prise électrique corresponde à la tension figurant sur la plaque signalétique de l'appareil et que votre prise soit correctement reliée à la terre. La prise doit être installée conformément aux normes de sécurité en vigueur.
2. N'utilisez jamais l'appareil si le câble d'alimentation est endommagé. **Confiez toute réparation, y compris le remplacement du câble d'alimentation, à un service professionnel ! Ne démontez pas les caches de protection de l'appareil, risque d'électrocution !**
3. Protégez l'appareil de tout contact direct avec de l'eau et autres liquides pour éviter le risque d'électrocution.
4. N'utilisez pas l'appareil à l'extérieur et dans un environnement humide, ne touchez pas le câble d'alimentation ou l'appareil avec les mains mouillées. Risque d'électrocution.
5. Faites particulièrement attention si vous utilisez l'appareil à proximité des enfants.
6. L'appareil ne doit pas être laissé en marche sans surveillance.
7. Pendant la manipulation et le nettoyage, faites preuve d'une vigilance accrue, les lames sont très tranchantes et peuvent causer des blessures.
8. Utilisez exclusivement pour le traitement d'aliments. N'utilisez pas pour mélanger les liquides chauds !
9. Nous recommandons de ne pas laisser l'appareil sans surveillance avec le câble d'alimentation branché. Avant l'entretien, débranchez le câble d'alimentation de la prise électrique. Ne débranchez pas la fiche de la prise électrique en tirant sur le câble. Débranchez le câble de la prise électrique en saisissant la fiche.
10. N'utilisez pas l'appareil à proximité de sources de chaleur, comme un four, etc. Protégez-le des rayons directs du soleil.
11. Ne recouvrez en aucun cas l'appareil en cours de fonctionnement et ne l'utilisez pas à proximité de matériaux inflammables comme les rideaux, etc.
12. N'insérez pas de gros morceaux d'aliments dans l'appareil. N'y insérez en aucun cas des matériaux comme le papier, le métal, le carton, les matières plastiques, etc.
13. Ne mettez jamais l'appareil en marche avec le récipient vide et ne retirez pas le récipient tant que les lames ne sont pas complètement arrêtées.
14. Ne touchez pas les parties mobiles.
15. Ne placez jamais l'unité de lames sur la base sans bouteille fixée.
16. Utilisez toujours l'appareil sur une surface plane et stable.
17. Le câble d'alimentation ne doit pas être en contact avec les parties chaudes, ni passer sur des angles tranchants.
18. N'utilisez jamais d'accessoires non recommandés par le fabricant, le non-respect de cette consigne risque d'entraîner l'annulation de la garantie.
19. Utilisez l'appareil uniquement en respectant les instructions figurant dans le présent mode d'emploi. Cet appareil est destiné à un usage exclusivement domestique. Le fabricant ne peut être tenu responsable de dommages causés par un usage incorrect de cet appareil.
20. Cet appareil peut être utilisé par les enfants de plus de 8 ans et par les personnes aux capacités physiques ou mentales réduites, ou sans expérience et connaissances suffisantes, si elles sont sous surveillance ou ont été formées à l'utilisation de l'appareil d'une manière sûre, et ont conscience des éventuels dangers. Les enfants ne doivent pas jouer avec l'appareil. Le nettoyage et l'entretien à la charge de l'utilisateur

ne doit pas être réalisé par les enfants âgés de moins de 8 ans et les enfants âgés de plus de 8 ans sans surveillance. Les enfants de moins de 8 ans doivent être tenus hors de portée de l'appareil et de son câble d'alimentation.

**Do not immerse in water! – Ne pas plonger dans l'eau !**

## INSTRUCTIONS D'UTILISATION

**Note :** rincez la bouteille avec couvercle et l'unité de lames avant la première utilisation. Soyez prudent, les lames sont très tranchantes.

1. Posez la bouteille de sport sur une surface plane et ouvrez-la.
2. Remplissez la bouteille avec vos ingrédients préférés. **Ne remplissez-pas au-delà de la marque de niveau maximal indiquée sur la bouteille !**
3. Fixez l'unité de lames sur l'extrémité ouverte de la bouteille.
4. Retournez la bouteille à l'envers et fixez la bouteille avec l'unité de lames sur la base du mixeur. Vérifiez que le bloc de micro-interrupteur est dans la bonne position.
5. Pressez la bouteille vers le bas dans la base pour démarrer le mixage.
6. Tournez la bouteille dans la base dans le sens des aiguilles d'une montre pour la verrouiller dans la base, et ainsi ne pas avoir à la tenir pendant la préparation de la boisson.
7. Lorsque vous relâchez la pression sur la bouteille ou que vous la débloquez de la base en la tournant contre le sens des aiguilles d'une montre, le mixeur s'arrête.
8. Retournez la bouteille et posez-la sur une surface plane, retirez l'unité de lames et mettez en place sur la bouteille le couvercle avec ouverture pour boire.

### Tableau des temps de référence pour le traitement des aliments

Aliment	Nature	Quantité maximale
Carotte et pommes de terre	En morceaux	100 g de chaque et 200 ml d'eau
Carotte et oignon	En morceaux	100 g de chaque et 200 ml d'eau
Pommes	Epluchées et coupées en morceaux	200 g
Pastèque	En morceaux	200 g
Fraises	Entières	200 g
Soupe	Mélange	Au maximum jusqu'à la marque
Carotte et eau	En morceaux	228 g de carotte, compléter avec de l'eau jusqu'à la marque maximale

FR

### Notes

- **Gardez la bouteille avec l'unité de lames en place à l'écart des enfants !**
- **L'appareil ne doit pas fonctionner pendant plus de 30 secondes en continu !** Laissez-le refroidir suffisamment avant l'utilisation suivante.
- N'utilisez pas l'appareil pour broyer de la glace seule. Si vous voulez préparer une boisson avec de la glace pilée, vous pouvez y ajouter de la glace en morceaux de 1,5 x 1,5 cm maximum, et compléter avec de l'eau.
- Coupez d'abord les fruits en morceaux. Coupez les ingrédients durs, comme par exemple les carottes, en petits dés de 1,5 x 1,5 cm.
- L'appareil est destiné uniquement aux liquides et fruits tendres. L'appareil ne convient pas pour les fruits durs.
- Le moteur s'arrête automatiquement en cas de surcharge. Dans un tel cas, débranchez l'appareil du secteur, videz-le et laissez refroidir le moteur pendant 15 minutes. Puis, vous pouvez remettre l'appareil en marche.
- La température maximale des liquides ne doit pas dépasser 90 °C.

## NETTOYAGE ET ENTRETIEN

- **Débranchez l'appareil du secteur avant le nettoyage !**
- **Pendant le nettoyage, ne plongez jamais dans l'eau la base avec le moteur et le câble d'alimentation !**
- Après usage, nettoyez le corps de l'appareil avec un chiffon humide, puis essuyez soigneusement avec un torchon sec. Protégez l'appareil contre l'eau et la forte humidité !
- Rincez la bouteille et l'unité de lames à l'eau courante.
- Ne nettoyez pas l'appareil ni ses différentes parties au lave-vaisselle.
- Pour le nettoyage, n'utilisez pas de diluants, benzène ou autres produits nettoyants agressifs.
- Protégez contre les rayons du soleil directs et l'humidité.

## DONNEES TECHNIQUES

Bouteille de sport 600 ml

Bouteille de sport 400 ml

Tension nominale : 220–240 V~ 50/60 Hz

Puissance nominale : 300 W

## RECYCLAGE ET ELIMINATION DES DECHETS

Papier d'emballage et carton ondulé – remettre dans les conteneurs de collecte de papiers. Film d'emballage, sacs PE, pièces en plastique – dans les conteneurs de collecte de plastique.

## ELIMINATION DU PRODUIT A LA FIN DE SA DUREE DE VIE

**Liquidation des équipements électriques et électroniques usagés (en vigueur dans les pays membres de l'Union européenne et les autres pays européens disposant d'un système de tri des déchets)**

Le symbole figurant sur le produit ou l'emballage signifie que le produit ne doit pas être traité comme une ordure ménagère courante. Remettez le produit à un lieu de collecte prévu pour le recyclage des équipements électriques et électroniques. Une élimination correcte du produit évite des impacts négatifs sur la santé humaine et l'environnement. Le recyclage des matériaux contribue à la protection de l'environnement. Pour plus d'informations sur le recyclage de ce produit, adressez-vous à la mairie, aux centres de traitement des déchets ménagers ou au point de vente où vous avez acheté le produit.



08/05

Ce produit est conforme aux directives européennes relatives à la compatibilité électromagnétique et à la sécurité électrique.



Nous nous réservons le droit de modifier le texte et les paramètres techniques.

## ISTRUZIONI DI SICUREZZA

**Leggere attentamente e conservare per uso futuro!**

**Attenzione:** Le misure di sicurezza e le istruzioni contenute in questo manuale non includono tutte le condizioni e situazioni possibili. È compito dell'utente comprendere che il buon senso, la prudenza e la cura sono dei fattori esterni ad ogni prodotto. Pertanto, questi fattori dovranno essere assicurati dall'utente/dagli utenti che utilizzano e fanno funzionare questo apparecchio. Il produttore non verrà ritenuto responsabile per danni che si verificano durante la spedizione, l'utilizzo improprio, la fluttuazione della tensione, il cambiamento o la modifica di qualsiasi parte dell'apparecchio.

Per la protezione contro il rischio di incendio o scosse elettriche, è necessario prendere le precauzioni di base durante l'utilizzo dell'apparecchiatura elettrica, tra cui:

1. Assicurarsi che la tensione nella presa corrisponda alla tensione sull'etichetta dell'apparecchio e che la presa sia messa a terra in modo adeguato. La presa deve essere installata secondo le istruzioni di sicurezza in vigore.
2. Non utilizzare l'apparecchio se il cavo di alimentazione è danneggiato. **Tutte le riparazioni, compresa la sostituzione del cavo, devono essere eseguite da un centro di assistenza professionale! Non rimuovere le coperture di protezione dell'apparecchio, pericolo di scosse elettriche!**
3. Proteggere l'apparecchio da un contatto diretto con l'acqua o con altri liquidi per evitare scosse elettriche.
4. Non utilizzare l'apparecchio all'aperto o in un ambiente umido e non toccare il cavo di alimentazione o l'apparecchio con le mani bagnate. Pericolo di scosse elettriche.
5. Prestare attenzione se si utilizza l'apparecchio nelle vicinanze dei bambini.
6. L'apparecchio non deve essere lasciato incustodito quando è in funzione.
7. Prestare molta attenzione durante la manipolazione e la pulizia, le lame sono molto taglienti e possono provocare lesioni.
8. Utilizzare solo per la trasformazione degli alimenti. Non utilizzarlo per mescolare liquidi caldi!
9. Si consiglia di non lasciare l'apparecchio con il cavo di alimentazione inserito senza supervisione. Scollegare il cavo dalla presa elettrica prima di eseguire la manutenzione. Non staccare il cavo dalla presa tirando il cavo. Scollegare il cavo dalla presa afferrando la spina.
10. Non utilizzare l'apparecchio vicino a fonti di calore, ad es. forno. Proteggerlo dalla luce diretta del sole.
11. Non coprire l'apparecchio durante il funzionamento e non utilizzarlo vicino a materiali infiammabili, ad es. tendaggi, muri, ecc.
12. Non inserire grossi pezzi di alimenti nell'apparecchio. Non inserire mai materiali come carta, metallo, cartone, plastiche, ecc.
13. Non accendere mai l'apparecchio quando il contenitore è vuoto e non rimuovere il contenitore fino all'arresto delle lame.
14. Non toccare le parti in movimento.
15. Mai fissare l'unità lama alla base senza il flacone applicato.
16. Utilizzare sempre l'apparecchio su una superficie uniforme e stabile.
17. Non permettere che il cavo venga a contatto con superfici calde o che venga portato su spigoli taglienti.
18. Utilizzare solo accessori raccomandati dal produttore, diversamente si rischia di perdere la garanzia.
19. Utilizzare questo apparecchio solo in conformità con le istruzioni di questo manuale. Questo apparecchio è stato progettato solo per uso domestico. Il produttore non è responsabile per danni causati da un uso improprio di questo apparecchio.
20. Questo apparecchio può essere utilizzato da bambini con età da 8 anni in su e da persone con disabilità fisica o mentale, o da persone con conoscenze o esperienze insufficienti, a condizione che siano supervisionati o siano stati istruiti riguardo all'uso dell'apparecchio in modo sicuro e che comprendano i rischi potenziali. I bambini non devono giocare con l'apparecchio. La pulizia e la manutenzione, effettuate dall'utente, non devono essere effettuate da bambini sotto 8 anni di età e senza supervisione. I bambini inferiori ad 8 anni di età devono stare lontano dall'apparecchio e dal suo alimentatore.

**Do not immerse in water! – Non immergere in acqua!**

## USO DELL'APPARECCHIO

**Nota:** Lavare la bottiglia con il tappo e il gruppo lama prima del primo utilizzo. Attenzione, le lame sono molto affilate.

1. Mettere il flacone sportivo su una superficie piana e aprirlo.
2. Riempire il flacone con acqua. **Non riempire oltre il contrassegno massimo indicato sul flacone!**
3. Applicare l'unità lama all'estremità aperta del flacone.
4. Capovolgere il flacone e collegarlo al gruppo lame attaccato alla base del frullatore. Assicurarsi che il blocco del microinterruttore sia in posizione corretta.
5. Iniziare a frullare premendo il flacone nella base.
6. Ruotare il flacone in senso orario nella base per fissarlo, in modo da non doverlo tenere durante la preparazione della bevanda.
7. Quando si smette di premere il flacone o quando si rilascia il flacone dalla base girandolo in senso antiorario, si ferma il frullatore.
8. Girare il flacone e posizionarlo su una superficie piana, rimuovere il gruppo lame e fissare sul flacone il tappo con l'apertura per bere.

### Tabella di riferimento dei tempi per la trasformazione dei prodotti alimentari

Alimenti	Modalità di utilizzo	Quantità massima
Carote e patate	In pezzi	100 g di ognuno e 200 ml di acqua
Carote e cipolle	In pezzi	100 g di ognuno e 200 ml di acqua
Mele	Sbucciate e tagliate a dadini	200 g
Melone	In pezzi	200 g
Fragole	Intere	200 g
Zuppa	Miscuglio	Fino al contrassegno massimo
Carote e acqua	In pezzi	carota g 228, riempire con acqua fino al contrassegno massimo

### Note

- **Proteggere il flacone con applicato il gruppo lame dai bambini!**
- **L'apparecchio può funzionare in continuo per max. 30 secondi!** Prima di utilizzarlo nuovamente, lasciarlo raffreddare sufficientemente.
- Non utilizzatelo per tritare il ghiaccio da solo. Se si desidera preparare una bevanda con ghiaccio tritato, è possibile aggiungere cubetti di ghiaccio tritato di dimensioni massime 1,5 x 1,5 cm nella bottiglia e riempire fino in alto con acqua.
- Prima tagliare la frutta in pezzi. Tagliate gli ingredienti più duri, come ad esempio le carote in piccoli pezzi, dimensioni 1,5 x 1,5 cm.
- Il dispositivo è stato progettato solo per liquidi e frutti morbidi. Il dispositivo non è adatto per frutta dura.
- Il motore si ferma automaticamente quando si surriscalda. In questo caso, scollegare il dispositivo dall'alimentazione, svuotarlo e attendere 15 minuti che il motore si raffreddi. Quindi è possibile utilizzare nuovamente il dispositivo.
- La temperatura massima del liquido non deve superare 90° C.

## PULIZIA E MANUTENZIONE

- **Scollegare l'apparecchio dall'alimentazione elettrica prima di pulirlo!**
- **Durante la pulizia, non immergere mai la base con il motore e il cavo di alimentazione in acqua!**
- Dopo l'uso, pulire il corpo dell'apparecchio con un panno umido e quindi asciugarlo con un panno asciutto. Proteggere l'apparecchio da acqua e umidità elevata!
- Lavare il flacone e il gruppo lama sotto l'acqua corrente.



- Il dispositivo e le sue parti non possono essere lavati in lavastoviglie.
- Non utilizzare solventi, benzene o altri detergenti aggressivi per la pulizia.
- Proteggere dalla luce solare diretta e da ambienti umidi.

## DATI TECNICI

Flacone sportivo da 600 ml

Flacone sportivo da 400 ml

Tensione nominale: 220–240 V~ 50/60 Hz

Potenza in ingresso nominale: 300 W

## USO E SMALTIMENTO DEI RIFIUTI

Carta da imballaggio e cartone ondulato: consegnarli alla discarica. Imballaggio foglio stagnola, sacchetti PE, elementi plastici: gettarli nei contenitori per il riciclaggio della plastica.

## SMALTIMENTO DEI PRODOTTI A FINE VITA

**Smaltimento di apparecchiature elettriche ed elettroniche (valido per i paesi membri dell'Unione Europea e per altri paesi europei con un sistema di riciclo implementato)**

Il simbolo rappresentato sul prodotto o sulla confezione indica che il prodotto non deve essere trattato come rifiuto domestico. Consegnare il prodotto alla struttura specificata per il riciclaggio di apparecchiature elettriche ed elettroniche. Prevenire impatti negativi sulla salute umana e sull'ambiente riciclando correttamente il prodotto.

Il riciclaggio contribuisce a preservare le risorse naturali. Per ulteriori informazioni sul riciclaggio di questo prodotto, fare riferimento alle autorità locali, all'organizzazione nazionale di trattamento dei rifiuti o al negozio dove è stato acquistato il prodotto.



08/05

Questo prodotto è conforme ai requisiti della direttiva UE in materia di compatibilità elettromagnetica e sicurezza elettrica.



Il produttore si riserva il diritto ad effettuare cambiamenti del testo e dei parametri tecnici.

IT

## INSTRUCCIONES DE SEGURIDAD

### ¡Lea con atención y guarde para un uso futuro!

**Advertencia:** Las medidas e instrucciones de seguridad incluidas en este manual no cubren todas las condiciones y situaciones posibles. El usuario debe comprender que el sentido común, la precaución y el cuidado son factores que no pueden ser incorporados en ningún producto. Por lo tanto, estos factores deben ser garantizados por el/los usuario(s) que usa(n) y opera(n) este artefacto. No somos responsables por daños causados durante el transporte, por el uso inapropiado, variaciones del voltaje, o cambio o modificación de cualquier parte del artefacto.

Para proteger contra riesgo de incendio o descarga eléctrica, debe tomar precauciones básicas mientras utiliza los artefactos eléctricos, incluso lo siguiente:

1. Asegurarse de que el voltaje en su tomacorriente corresponda con el voltaje provisto en la etiqueta del artefacto y de que el tomacorriente tenga la correspondiente descarga a tierra. El tomacorriente debe estar instalado de acuerdo con las instrucciones válidas de seguridad.
2. Nunca use el artefacto si el cable de alimentación está dañado. **¡Todas las reparaciones, incluso los reemplazos de cable, deben ser realizadas por un taller de reparaciones autorizado! ¡No quite las cubiertas protectoras del artefacto, riesgo de descarga eléctrica!**
3. Proteja el artefacto del contacto directo con agua u otros líquidos para evitar una potencial descarga eléctrica.
4. No use el artefacto al aire libre ni en un ambiente húmedo, y tampoco toque el cable de alimentación o el artefacto con las manos mojadas. Riesgo de descarga eléctrica.
5. Preste atención cuando usa el artefacto cerca de niños.
6. El artefacto no debe ser dejado sin supervisión durante su funcionamiento.
7. Preste mucha atención cuando manipula y limpia el artefacto, las cuchillas son muy filosas y pueden causar lesiones.
8. Use solamente para procesar alimentos. ¡No lo use para mezclar líquidos calientes!
9. Recomendamos que no deje el artefacto con el cable de alimentación enchufado sin supervisión. Desconecte el cable del tomacorriente antes de realizar el mantenimiento. No desenchufe el cable del tomacorriente tirando del mismo. Desenchufe el cable del tomacorriente sujetando el enchufe.
10. No use el artefacto cerca de una fuente de calor, por ejemplo, un horno. Protéjalo de la luz solar directa.
11. Nunca cubra el artefacto durante el funcionamiento ni lo use cerca de materiales inflamables, por ejemplo, cortinas, etc.
12. No coloque trozos grandes de alimentos en el artefacto. Nunca ponga materiales como papel, metal, cartón, plásticos, etc.
13. Nunca encienda el artefacto cuando el recipiente está vacío y no lo retire hasta que las cuchillas estén detenidas.
14. No toque las piezas móviles.
15. Nunca ajuste la unidad de la cuchilla a la base sin el envase adjunto.
16. Siempre use el artefacto sobre una superficie pareja y estable.
17. No permita que el cable toque superficies calientes ni que se ubique sobre bordes afilados.
18. Solo use los accesorios aprobados por el fabricante, de lo contrario corre el riesgo de perder la garantía.
19. Use este artefacto solo de acuerdo con las instrucciones en este manual. Este artefacto está diseñado solo para uso doméstico. El fabricante no es responsable por daños causados por el uso inapropiado de este artefacto.
20. Este artefacto puede ser usado por niños de 8 años de edad y mayores y por personas con discapacidades físicas y mentales o por personas con experiencia o conocimiento insuficiente, siempre y cuando sean supervisadas o se les haya enseñado el uso seguro del artefacto y puedan comprender los riesgos potenciales. Los niños no deben jugar con el artefacto. Los niños no deben realizar las actividades de limpieza ni mantenimiento, a menos que sean mayores de 8 años y estén supervisados. Se debe mantener a los niños menores de 8 años de edad alejados del artefacto y su fuente de alimentación.

**Do not immerse in water! – ¡No sumerja el producto en agua!**

## USO DEL ARTEFACTO

**Nota:** Lave el envase con la tapa y la unidad de la cuchilla antes del primer uso. Tenga cuidado ya que las cuchillas son muy filosas.

1. Coloque el envase deportivo sobre una superficie pareja y ábrala.
2. Llene el envase con los ingredientes favoritos. **¡No llene por encima del nivel máximo indicado en el envase!**
3. Adjunte la unidad de la base al extremo abierto del envase.
4. Dé vuelta al envase y adjúntelo con la unidad de la cuchilla a la base de la batidora. Asegúrese de que el bloque del microinterruptor esté en la posición apropiada.
5. Comience a batir empujando el envase hacia abajo en la base.
6. Gire el envase de derecha a izquierda para sujetarlo, de modo que no tenga que sostenerlo durante la preparación de la bebida.
7. Cuando deja de empujar el envase o cuando lo libera de la base girando de izquierda a derecha, el batidor se detiene.
8. Gire el envase y colóquelo sobre una superficie plana, retire la unidad de la cuchilla y ajuste la tapa con la abertura para beber sobre el envase.

### Cuadro de referencias para la duración del procesamiento de los alimentos

Alimento	Cómo usar	Cantidad máxima
Zanahorias y papas	En trozos	100 g de cada una y 200 ml de agua
Zanahorias y cebolla	En trozos	100 g de cada una y 200 ml de agua
Manzanas	Peladas y trozadas	200 g
Melón	En trozos	200 g
Frutillas	Enteras	200 g
Sopa	Mezcla	Hasta el nivel máximo
Zanahorias y agua	En trozos	228 g de zanahorias, llena con agua hasta el nivel máximo

### Notas

- **¡Proteja el envase con la unidad de las cuchillas adjunta de los niños!**
- **¡El artefacto puede funcionar de manera continua como máximo durante 30 segundos!** Antes de usarlo nuevamente, deje que se enfríe bien.
- No lo use para desmenuzar hielo solo. Si desea preparar una bebida con hielo desmenuzado, puede agregar cubos de hielo desmenuzado de un tamaño máximo de 1,5 × 1,5 cm en el envase y cubrirlo con agua.
- Corte la fruta en trozos primero. Corte los ingredientes más duros, como ser zanahorias en trozos pequeños de 1,5 × 1,5 cm de tamaño.
- El artefacto está diseñado para líquidos y frutas suaves solamente. El artefacto no es adecuado para frutas duras.
- El motor se detiene automáticamente cuando se sobrecalienta. En ese caso, desenchufe el dispositivo del suministro eléctrico, vacíelo y espere 15 minutos para que el motor se enfríe. Luego puede usar el dispositivo nuevamente.
- La temperatura máxima de los líquidos no debe superar los 90°C.

ES

## LIMPIEZA Y MANTENIMIENTO

- ¡Desenchufe el artefacto del suministro eléctrico antes de limpiarlo!
- ¡Cuando limpie, nunca sumerja la base con el motor y el cable de alimentación en el agua!
- Luego de usarlo, limpie el cuerpo del artefacto con un paño húmedo y luego séquelo con un paño seco. ¡Proteja el artefacto del agua y de la humedad alta!
- Lave el envase y la unidad de la cuchilla bajo agua corriente.
- El dispositivo y sus piezas individuales no pueden ser lavadas en lavavajillas.
- No use disolvente, benceno ni otros agentes de limpieza abrasivos para limpiar.
- Protéjalo de la luz solar directa y de la humedad del medioambiente.

## INFORMACIÓN TÉCNICA

Envase deportivo de 600 ml

Envase deportivo de 400 ml

Voltaje nominal: 220–240 V~ 50/60 Hz

Potencia de entrada nominal: 300 W

## USO Y ELIMINACIÓN DE LOS DESECHOS

Papel para envolver y cartón corrugado: entregar a una chatarrería. Plástico de embalaje, bolsas de polietileno, elementos plásticos: arrójelos en los recipientes para reciclaje de plásticos.

## ELIMINACIÓN DE LOS PRODUCTOS AL FINAL DE SU VIDA ÚTIL

**Eliminación de equipos eléctricos y electrónicos (válido en los países miembros de la Unión Europea y otros países europeos con un sistema implementado de reciclaje)**

El símbolo representado en el producto o en el embalaje significa que el producto no será tratado como desecho doméstico. Entregue el producto en el sitio específico para reciclaje de equipos eléctricos y electrónicos. Evite los efectos negativos en la salud humana y en el medioambiente reciclando apropiadamente su producto.

El reciclaje contribuye a la preservación de los recursos naturales. Para más información acerca del reciclaje de este producto, consulte a su autoridad local, organización de procesamiento de desechos domésticos o en la tienda donde compró el producto.



08/05

**ES**

Este producto cumple con los requisitos de la directiva de la UE acerca de la compatibilidad electromagnética y seguridad eléctrica.



Se reservan cambios en el texto y parámetros técnicos.

## OHUTUSJUHISED

## Tutvuge põhjalikult ning säilitage edaspidiseks kasutamiseks!

**Hoiatus:** Juhendis sisalduvad ohutusabinõud ja juhised ei hõlma kõiki võimalikke tingimusi ja olukordasid. Kasutaja peab teadvustama, et terve mõistus, tähelepanu ja ettevaatus on faktorid, mida ei saa toodetesse integreerida. Seetõttu peab need faktorid tagama kasutaja seadme kasutamise ajal. Me ei vastutata transportimisel, mittenoetekohasest kasutamisest, toitepinge kõikumisest või seadme mistahes osade vahetamisest või muutmisest põhjustatud kahjude eest.

Tulekahju või elektrilöögi riski eest kaitseks tuleb elektriseadmete kasutamisel rakendada põhilisi ettevaatusabinõusid, sealhulgas alljärgnevaid:

1. Veenduge, et toitevõrgu pinget vastab seadme andmesildil näidatud pingega ning, et pistikupesa on nõuetekohaselt maandatud. Toitevõrk peab olema paigaldatud vastavalt kehtivatele ohutusreeglitele.
2. Ärge kunagi kasutage kahjustatud toitejuhtmega seadet. **Kõik remondid, sealhulgas toitejuhtme asendused, teostatakse vastavas teeninduskeskuses! Ärge eemaldage seadme kaitsekatteid, see võib põhjustada elektrilööki!**
3. Elektrilöögi ärahoidmiseks kaitske seadet otsese kokkupuutumise eest veega ja teiste vedelikega.
4. Ärge kasutage seadet välistingimustes ning niiskes keskkonnas ning ärge puudutage toitejuhet või seadet märgade kätega. Elektrilöögi oht.
5. Erilist tähelepanu pöörake seadme kasutamisel laste läheduses.
6. Ärge jätke töötavat seadet järelevalveta.
7. Erilist tähelepanu pöörake käsitlemisel ja puhastamisel, löiketerad on väga teravad ning võivad põhjustada vigastusi.
8. Kasutage ainult toiduainete töötlemiseks. Ärge kasutage kuumade vedelike segamiseks!
9. Ärge jätke toitevõrku ühendatud seadet järelevalveta. Enne hoolduse teostamist ühendage toitejuhe vooluvõrgust lahti. Toitevõrgust lahtiühendamisel ärge tõmmake toitejuhtmest. Toitevõrgust lahtiühendamisel tõmmake pistikust.
10. Ärge kasutage seadet soojusallikate, näiteks ahju läheduses. Kaitske seda otsese päikesevalguse eest.
11. Ärge kunagi katke seadet ning ärge kasutage seda kergestisüttivate materjalide, näiteks kardinat jne. läheduses.
12. Ärge asetage seadmesse suuri toiduainete tükke. Ärge sisestage seadmesse kunagi paberit, metalli, pappi, plastikut jne.
13. Ärge lülitage seadet kunagi sisse, kui mahuti on tühi ning ärge eemaldage mahutit kuni löiketerade täieliku peatumiseni.
14. Ärge puudutage liikuvaid osi.
15. Ärge kinnitage löiketeraga blokki aluse külge kunagi ilma kaasasoleva pudelita.
16. Kasutage seadet alati tugeval ja stabiilsel aluspinnal.
17. Ärge laske toitejuhtmel kokku puutuda kuumade pindadega ning ärge jätke seda teravatele servadele.
18. Kasutage ainult tootja poolt soovitatud tarvikuid, vastasel juhul võib garantiid kaotada kehtivuse.
19. Kasutage seda seadet ainult vastavalt selle kasutusjuhendi juhistele. See seade on ettenähtud kasutamiseks ainult koduses majapidamises. Valmistaja ei vastuta seadme mittenoetekohasest kasutamisest põhjustatud kahjustuste eest.
20. Seadet võivad kasutada 8 aastased ja vanemad lapsed, puudulike füüsiliste või vaimsete võimetega või ebapiisavate teadmistega või kogemustega isikud tingimusel, et nad on järelevalve all ning neile on selgitatud seadme ohutut kasutamist ning nad on teadlikud potentsiaalsetest riskidest. Ärge lubage lastel seadmega mängida. Puhastamis- ja hooldustoiminguid ei ole lubatud teostada alla 8 aastastel ja järelevalveta lastel. Hoidke alla 8 aastased lapsed seadmest ja selle toitejuhtmest eemal.

**Do not immerse in water! – Ärge sukeldage vette!**

## SEADME KASUTAMINE

**Märkus:** Enne esmakordset kasutamist peske pudel koos korgiga ja löiketeade blokk. Olge ettevaatlik, löiketerad on väga teravad.

1. Asetage spordipudel tasasele pinnale ning avage.
2. Täitke pudel oma lemmikkoostisosadega. **Ärge täitke üle pudelil näidatud maksimaalse taseme tähistuse!**
3. Ühendage pudeli avatud otsaga löiketeradega blokk.
4. Pöörake pudel tagurpidi ning ühendage löiketerade blokiga pudel seadme alusega. Veenduge, et mikrolüliti on õiges asendis.
5. Segamise alustamiseks suruge pudelit alla vastu alust.
6. Pudeli kinnitamiseks pöörake seda alusel päripäeva, siis ei pea seda joogi valmistamise ajal hoidma.
7. Kui lõpetate pudelile surumise või vabastate pudeli aluselt, pöörates seda vastupäeva, siis segaja peatub.
8. Pöörake pudelit ning asetage see tasasele pinnale, eemaldage löiketerade blokk ning kinnitage pudelile joomisavaga kork.

### Toiduainete töötlemisaja tabel

Toiduained	Kuidas kasutada	Maksimaalne kogus
Porgand ja kartulid	Tükkidena	Kumbagi 100 g ja 200 ml vett
Porgand ja sibul	Tükkidena	Kumbagi 100 g ja 200 ml vett
Õunad	Kooritud ja tükeldatud	200 g
Melon	Tükkidena	200 g
Maasikad	Terved	200 g
Supp	Segu	Kuni maksimaalse taseme tähiseni
Porgand ja vesi	Tükkidena	228 g porgandit, täitke veega kuni maksimaalse taseme tähiseni

### Märkused

- **Kaitske pudelit koos ühendatud löiketerade blokiga laste eest!**
- **Seade võib järjest töötada maksimaalselt 30 sekundi jooksul!** Enne uuesti kasutamist, laske sellel täielikult maha jahtuda.
- Ärge kasutage seda ainult jää purustamiseks. Kui soovite valmistada jook koos purustatud jääga, siis lisage pudelisse maksimaalselt 1,5 × 1,5 cm suurused jääkuubikud ning kallake juurde vett.
- Kõigepealt lõigake puuvili tükkideks. Lõigake kõvad koostisosad, näiteks porgandid, väikesteks 1,5 × 1,5 cm suurusteks tükkideks.
- Seade on ettenähtud ainult vedelikele ja pehmetele puuviljadele. Seade ei ole ettenähtud kõvadele puuviljadele.
- Ülekuumenemise korral peatub mootor automaatselt. Sellisel juhul ühendage seade toitevõrgust lahti, tühjendage ning oodake 15 minutit mootori jahtumiseks. Seejärel saate seadet uuesti kasutada.
- Vedelike maksimaalne temperatuur ei tohi ületada 90 °C.

## PUHASTAMINE JA HOOLDAMINE

- **Enne puhastamist ühendage seade toitevõrgust lahti!**
- **Puhastamise ajal ärge sukeldage mootoriga alust ja toitejuhet vette!**
- Pärast kasutamist pühkige seadme korpest niiske lapiga ning seejärel kuivatage põhjalikult kuiva lapiga. Kaitske seadet vee ja kõrge niiskuse eest!
- Peske pudelit ja löiketerade blokki jooksva vee all.
- Seadet ja selle eraldi osi ei saa pesta nõudepesumasinas.
- Ärge kasutage puhastamiseks vedeldit, benseeni või muid agressiivseid puhastusvahendeid.
- Kaitske otsese päikesevalguse ja niiske keskkonna eest.

## TEHNILISED ANDMED

Spordipudel, 600 ml  
Spordipudel, 400 ml

Nimipinge: 220–240 V~ 50/60 Hz  
Nimivõimsus: 300 W

## KASUTAMINE JA KASUTUSEST KÕRVALDAMINE

Pakkepaber ja lainepapp – viige jäätmejaama. Pakkekiled, PE kotid, plastist osad – visake plasti ringlussevõtu konteineritesse.

## TOOTE KASUTUSEST KÕRVALDAMINE TÖÖEA LÕPUS

**Elektri- ja elektroonikaseadmete kasutusest kõrvaldamine (kehtib EL-i liikmesriikides ja teistes Euroopa riikides, kus rakendatakse ringlussevõtusüsteemi)**

Näidatud sümbol tootel või pakett tähendab, et toodet ei tohiks käidelda nagu olmejäätmeid. Viige toode elektri- ja elektroonikaseadmetele ettenähtud ringlussevõtupunkti. Vältige võimalikke negatiivseid mõjusid inimese tervisele ja keskkonnale, tagades oma toote korraliku ringlussevõtu.

Ringlussevõtt aitab säilitada loodusvarasid. Lisateavet selle toote ringlussevõtu kohta saate oma kohalikust omavalitsusest, olmejäätmete käitlemise ettevõttest või poest, kust te toote ostsite.

See toode vastab Euroopa Liidu elektromagnetilise ühilduvuse ja elektriohutuse direktiivi nõuetele.

Teksti ja tehniliste parameetrite muutmise õigused on reserveeritud.



08/05



## SAUGOS INSTRUKCIJOS

## Atidžiai perskaitykite ir išsaugokite pasinaudojimui ateityje!

**Įspėjimas:** šiame vadove nurodytos saugos priemonės ir instrukcijos neapima visų galimų sąlygų ir situacijų. Naudotojui būtina suprasti, kad bendrasis principas, atsargumas ir priežiūra yra veiksniai, kurių negalima integruoti į jokį produktą. Todėl, naudodamasis ar dirbdamas šiuo prietaisu, naudotojas turi užtikrinti, kad šių veiksmų yra paįsoma. Mes nesame atsakingi dėl žalos, kurį įvyko gaminių transportuojant, dėl netinkamo jo naudojimo, įtampos svyravimų arba kurios nors prietaiso dalies pakeitimo ar modifikavimo.

Kad išvengtumėte gaisro arba susižalojimo dėl elektros smūgio, visuomet, naudodamiesi elektros prietaisais, vadovaukitės pagrindinėmis atsargumo priemonėmis, įskaitant:

1. Įsitikinkite, kad elektros lizdo įtampa atitinka ant prietaiso etiketės nurodytą įtampos reikšmę, ir kad lizdas tinkamai įžemintas. Lizdas turi būti įrengtas vadovaujantis galiojančiomis saugos instrukcijomis.
2. Niekada nenaudokite prietaiso jei pažeistas jo maitinimo laidas. **Bet koks remontas, įskaitant laido pakeitimą, turi būti atliekamas profesionalios techninės priežiūros centre! Nenuimkite prietaiso apsauginių dangčių dėl elektros smūgio rizikos!**
3. Saugokite prietaisą nuo tiesioginio kontakto su vandeniu ar kitais skysčiais kad išvengtumėte potencialaus elektros smūgio.
4. Nenaudokite prietaiso lauke ir drėgnoje aplinkoje bei nelieskite maitinimo laido ar prietaiso šlapiomis rankomis. Elektros smūgio rizika.
5. Būkite dėmesingi, kai prietaisą naudojate ten, kur yra vaiku.
6. Veikimo metu prietaiso nereikėtų palikti be priežiūros.
7. Būkite ypač dėmesingi naudodami ir valydami prietaisą, nes asmenys yra labai aštrūs ir gali sužaloti.
8. Naudokite tik maisto ruošai. Nenaudokite maišyti karšties skysčiams!
9. Rekomenduojame nepalikti prietaiso be priežiūros, kai jis prijungtas prie elektros lizdo. Prieš pradėdami techninę priežiūrą, atjunkite maitinimo laidą nuo elektros lizdo. Netraukite laido iš elektros lizdo trūktelėjimo veiksmu. Atjunkite laidą nuo elektros lizdo, suėmę už kištuko.
10. Nenaudokite prietaiso šalimais šilumos šaltinio, pavyzdžiui, orkaitės. Saugokite nuo tiesioginių saulės spindulių.
11. Niekada neapklokite prietaiso veikimo metu ir nenaudokite jo šalia degių medžiagų, pavyzdžiui, užuolaidų ir pan.
12. Į prietaisą nedėkite didelių maisto gabalų. Niekada nedėkite į vidų medžiagų, tokių kaip popierius, metalas, kartonas, plastikas ir pan.
13. Niekada nejunkite prietaiso, kai tuščia jo talpyklė ir neišimkite talpyklės, kol nesustojo asmenys.
14. Nelieskite judančių dalių.
15. Niekada, neįstatę butelio, netvirtinkite asmenų įtaiso prie pagrindo.
16. Visada naudokite prietaisą ant lygaus ir tvirto paviršiaus.
17. Neleiskite maitinimo laidui prisiliesti prie karštų paviršių arba persilenkti už aštrių kampų.
18. Naudokite tik gamintojo patvirtintus priedus, nes kitaip rizikuojate negauti garantinės priežiūros.
19. Naudokite šį prietaisą tik pagal šiame vadove aprašytas instrukcijas. Šis prietaisas skirtas tik naudojimui namuose. Gamintojas neatsako už bet kokią žalą, atsiradusią dėl netinkamo šio prietaiso naudojimo.
20. Šiuo prietaisu gali naudotis 8 ir vyresnio amžiaus vaikai, žmonės su fizine ir psichine negalia arba asmenys, neturintys pakankamai patirties ir žinių, jei juos prižiūri kitas žmogus arba jie buvo išmokyti, kaip naudotis prietaisu saugiai ir supranta potencialius pavojus. Vaikams nereikėtų leisti žaisti su šiuo prietaisu. Naudotojo valymo ir techninės priežiūros procedūrų neturėtų atlikti jaunesni nei 8 metų amžiaus vaikai be priežiūros. Jaunesni nei 8 metų vaikai turėtų laikytis atokiau šio prietaiso ir jo maitinimo.

**Do not immerse in water! – Nemerkti į vandenį!**



## PRIETAISO NAUDOJIMAS

**Pastaba:** prieš naudodami pirmąjį kartą išplaukite butelį su gaubteliu ir ašmenimis. Būkite atsargūs, ašmenys gali būti aštrūs.

1. Padėkite sporto butelį ant lygaus paviršiaus ir atidarykite.
2. Užpildykite butelį mėgstamiausiais ingredientais. **Nepildykite daugiau nei ant butelio nurodyta didžiausios talpos atžyma!**
3. Pritvirtinkite ašmenų įtaisą, kad atidarytumėte butelio galą.
4. Apverskite butelį ir, esant pritvirtintam ašmenų įtaisui, prisukite butelį prie maišytuvo pagrindo. Įsitikinkite, kad mikroperjungiklio blokas yra tinkamoje padėtyje.
5. Maišyti pradėsite įspraudę butelį žemyn į pagrindą.
6. Įstatę į pagrindą pasukite butelį laikrodžio rodyklės kryptimi, kad jį įtvirtintumėte, taigi Jums nereikės jo prilaikyti gėrimo ruošos metu.
7. Kai nustosite spaudę butelį arba kai atleiskite butelį nuo pagrindo pasukdami jį prieš laikrodžio rodyklę, maišytuvas sustos.
8. Pasukite butelį ir padėkite jį ant plokščio paviršiaus, nuimkite ašmenis ir pritvirtinkite butelio gaubtelį su anga gėrimui įpilti.

### Nuorodinė maisto ruošos laiko lentelė

Maistas	Kaip ruošti	Didžiausias kiekis
Morkos ir bulvės	Gabaliukais	Po 100 g abiejų ir 200 ml vandens
Morkos ir bulvės	Gabaliukais	Po 100 g abiejų ir 200 ml vandens
Obuoliai	Nulupti ir išpjaustyti šerdis	200 g
Melionas	Gabaliukais	200 g
Braškės	Visos	200 g
Sriuba	Mišinys	Iki didžiausio kiekio atžymos
Morkos ir vanduo	Gabaliukais	228 g morkų, pripilti vandens iki didžiausios talpos atžymos

### Pastabos

- **Saugokite nuo vaikų butelį su prisuktu ašmenų įtaisų!**
- **Prietaisas nepertraukiamai gali veikti daugiausia iki 30 sekundžių!** Prieš tęsdami naudojimą, leiskite prietaisui visiškai ataušti.
- Nenaudokite prietaiso tik ledukų smulkinimui. Jei norite paruošti gėrimą su smulkintais ledukais, galite į butelį sudėti iki 1,5 × 1,5 cm dydžio ledo kubelius ir pripildyti vandeniu iki viršaus.
- Pirmiausia supjaustykite vaisius gabaliukais. Kietesnius ingredientus, tokius kaip morkos, supjaustykite mažesniais gabaliukais, 1,5 × 1,5 cm dydžio.
- Prietaisas skirtas naudoti tik skysčiams ir minkštiems vaisiams. Prietaisas netinka kietiems vaisiams.
- Perkaitimo atveju variklis automatiškai sustoja. Jei taip nutinka, atjunkite prietaiso maitinimą, ištuštinkite jį ir palaukite 15 minučių, kol variklis atauš. Dabar galite vėl naudoti prietaisą.
- Aukščiausia skyčių temperatūra negali viršyti 90 °C

## VALYMAS IR TECHNINĖ PRIEŽIŪRA

- **Prieš valydami atjunkite prietaiso maitinimą!**
- **Valymo metu niekada nemerkitė pagrindo su varikliu ir maitinimo laido į vandenį!**
- Po naudojimo nušluostykite prietaiso korpusą drėgna šluoste ir tada nusauskite sausa. Saugokite prietaisą nuo vandens ir didelio drėgnumo!
- Išplaukite butelį ir ašmenų įtaisą vandeniu iš čiaupo.
- Prietaiso ir atskirų jo dalių negalima plauti indaplovėje.

- Valymui nenaudokite skiediklio, benzeno arba kitų stiprių valymo priemonių.
- Saugokite nuo tiesioginių saulės spindulių ir drėgnos aplinkos.

## TECHNINIAI DUOMENYS

Sporto butelis 600 ml

Sporto butelis 400 ml

Vardinė įtampa: 220–240 V~50/60 Hz

Vardinė įvesties galia: 300 W

## NAUDOJIMAS IR ATLEKŲ UTILIZAVIMAS

Vyniojamasis popierius ir gofruoto kartono dėžė – išmesti į atliekas. Pakavimo folija, PE maišeliai, plastikiniai elementai – išmesti į plastiko perdirbimo konteinerius.

## GAMINIŲ UTILIZAVIMAS PASIBAIGUS JŲ EKSPLOATACIJOS LAIKUI

**Elektros ir elektronikos dalių utilizavimas (taikoma ES valstybėse narėse ir kitose Europos šalyse, kur galioja atliekų perdirbimo sistema)**

Ant gaminio ar jo pakuotės atvaizduotas simbolis reiškia, kad gaminio negalima utilizuoti kartu su buitinėmis atliekomis. Nugabenkite gaminį į atitinkamą elektros ar elektronikos gaminių perdirbimo vietą. Utilizuodami gaminį imkitės saugos priemonių dėl neigiamo poveikio žmogaus sveikatai ir aplinkai.

Perdirbimas prisideda prie gamtinių išteklių išsaugojimo. Daugiau informacijos apie šio gaminio perdirbimą, teiraukitės vietinės valdžios institucijose, buitinių atliekų perdirbimo organizacijose arba parduotuvėje, kur įsigijote šį gaminį.

Šis produktas atitinka ES direktyvos dėl elektromagnetinio suderinamumo ir elektros saugos reikalavimus.



08/05



Tekstas ir techniniai parametrai keičiami be išankstinio perspėjimo.

## DROŠĪBAS INSTRUKCIJAS

### Rūpīgi izlasiet un saglabāiet turpmākai uzziņai!

**Brīdinājums:** Šajā rokasgrāmatā aprakstītie drošības pasākumi un norādījumi neietver visas iespējamās situācijas un apstākļus. Lietotājam ir jāsaprot, ka veselais saprāts, piesardzība un rūpība ir faktori, ko nevienā ierīcē nav iespējams integrēt. Par tiem ir jāparūpējas ierīces lietotājiem. Mēs neesam atbildīgi par bojājumiem, kas radušies pārvadāšanas laikā vai ko izraisījusi nepareiza lietošana, sprieguma svārstības vai jebkuras ierīces daļas maiņa vai modificēšana.

Lai aizsargātu elektriskas ierīces pret aizdegšanās vai strāvas trieciena risku, ir jāievēro pamata drošības pasākumi, tostarp šādi:

1. Pārliecinieties, ka jūsu rozetes spriegums atbilst uz ierīces marķējuma norādītajam, un ka rozete ir atbilstoši iezemēta. Rozetei jābūt uzstādītai saskaņā ar spēkā esošajiem drošības noteikumiem.
2. Nekad neizmantojiet ierīci, ja barošanas vads ir bojāts. **Visi remontdarbi, tostarp vada nomaina, ir jāveic profesionālam apkopes centram! Nenovietojiet ierīces aizsargvākus – strāvas trieciena risks!**
3. Aizsargājiet ierīci pret tiešu saskari ar ūdeni un citiem šķidrumiem, lai nepieļautu strāvas triecienu.
4. Neizmantojiet ierīci ārpus telpām vai mitrā vidē, un nepieskarieties ierīcei vai barošanas vadam ar slapjām rokām. Strāvas trieciena risks.
5. Esiet piesardzīgi, izmantojot ierīci bērnu tuvumā.
6. Neatstājiet ierīci bez uzraudzības, kamēr tā darbojas.
7. Ievērojiet sevišķu piesardzību, ierīci lietojot un tīrot; asmeņi ir ļoti asi un var izraisīt ievainojumus.
8. Izmantojiet tikai ēdiena apstrādei. Neizmantojiet to karstu šķidrumu maisīšanai!
9. Mēs iesakām neatstāt barošanai pievienoto ierīci bez uzraudzības. Pirms apkopes veikšanas atvienojiet barošanas vadu no rozetes. Neatvienojiet vadu, raujot to. Atvienojiet vadu, satverot kontaktdakšus.
10. Nelietojiet siltuma avota, piem., krāsns, tuvumā. Sargājiet no tiešiem saules stariem.
11. Nekad neapsedziet ierīci lietošanas laikā, un nelietojiet to viegli uzliesmojošu materiālu tuvumā, piem., pie aizkariem u.tml.
12. Neievietojiet ierīcē lielus ēdiena gabalus. Nekad neievietojiet tādus materiālus kā papīru, metālu, kartonu, plastmasu utt.
13. Nekad neieslēdziet ierīci, ja trauks ir tukšs, un neizņemiet trauku, kamēr asmeņi nav apstājušies.
14. Nepieskarieties kustīgajām daļām.
15. Nekad nepiestipriniet asmens bloku pamatnei bez piestiprinātas pudeles.
16. Vienmēr izmantojiet ierīci uz līdzenas un stabilas virsmas.
17. Neļaujiet vadam pieskarties karstām virsmām, un neļaujiet tam iet pār asām malām.
18. Izmantojiet tikai ražotāja ieteiktus piederumus; pretējā gadījumā var tikt anulēta garantija.
19. Izmantojiet ierīci tikai saskaņā ar šajā rokasgrāmatā sniegtajām instrukcijām. Ierīce ir paredzēta tikai mājas lietošanai. Ražotājs nav atbildīgs par bojājumiem, kas radušies, ierīci lietojot neatbilstoši.
20. Ierīci drīkst lietot bērni no 8 gadu vecuma un cilvēki, kam ir mazinātas fiziskās vai garīgās spējas vai nepietiekama pieredze vai zināšanas, ja tiek nodrošināta uzraudzība vai ir sniegtas instrukcijas par ierīces drošu lietošanu un tie saprot iespējamās briesmas. Bērni nedrīkst ar ierīci spēlēties. Bērni nedrīkst veikt ierīces tīrīšanu un apkopi, ja vien tie nav vismaz 8 gadus veci un nav nodrošināta uzraudzība. Bērni, kas jaunāki par 8 gadiem, nedrīkst piekļūt ierīcei un tās barošanas vadam.

**Do not immerse in water! – Neiegremdēt ūdenī!**

## IERĪCES LIETOŠANA

**Piezīme:** Nomazgājiet pudeli ar uzmavu un asmens bloku pirms pirmās lietošanas reizes. Esiet piesardzīgi, asmeņi ir ļoti asi.

1. Novietojiet sporta pudeli uz līdzenas virsmas, un atveriet to.
2. Piepildiet pudeli ar sastāvdaļām. **Nepiepildiet virs maksimālā līmeņa atzīmes uz pudeles!**
3. Pievienojiet asmens bloku pudeles atvērtajam galam.
4. Apgrīziet pudeli augšpēdus, un piestipriniet pudeli ar pievienoto asmens bloku pie blendera pamatnes. Pārliecinieties, ka mikroslēdža bloks ir pareizajā pozīcijā.
5. Jūs varat sākt blendēšanu, iespiežot pudeli pamatnē.
6. Pagrieziet pudeli pamatnē pulksteņrādītāja virzienā, lai jums tā nebūtu jātur dzēriena gatavošanas laikā.
7. Kad beigsit turēt pudeli vai atbrīvosit pudeli no pamatnes, pagriežot to pretēji pulksteņrādītāja virzienam, blenderis apstāsies.
8. Pagrieziet pudeli un novietojiet to uz līdzenas virsmas, noņemiet asmens bloku, un uzlieciet pudelei uzmavu.

### Produktu apstrādes ilguma uzziņas tabula

Ēdiens	Kā izmantot	Maksimālais daudzums
Kartupeļi un burkāni	Gabaliņos	100 g katra un 200 ml ūdens
Sīpoli un burkāni	Gabaliņos	100 g katra un 200 ml ūdens
Āboli	Nomizoti un sagriezti šķēlēs	200 g
Melones	Gabaliņos	200 g
Zemenes	Veselas	200 g
Zupa	Maisījums	Līdz maksimālajai atzīmei
Burkāni un ūdens	Gabaliņos	228 g burkānu, piepildiet ūdeni līdz maks. atzīmei

### Piezīmes

- **Sargājiet pudeli ar piestiprināto asmeni no bērniem!**
- **Ierīci nedrīkst nepārtraukti darbināt ilgāk par 30 sekundēm!** Pirms lietojat to atkal, ļaujiet tai pietiekami atdzist.
- Nelietojiet to tikai ledus smalcināšanai. Ja vēlaties sagatavot dzērienu ar smalcinātu ledu, jūs varat pievienot smalcinātus ledus gabaliņus maks. 1,5 × 1,5 cm pudelē un pieliet ūdeni.
- Augļus vispirms sagrieziet gabaliņos. Cietākas sastāvdaļas, piem., burkānus, sagrieziet mazākos gabaliņos, 1,5 × 1,5 cm.
- Ierīce ir paredzēta tikai šķidrumiem un mīksti augļiem. Tā nav piemērota cieti augļiem.
- Pārkaršanas gadījumā motors automātiski apstājas. Šādā gadījumā atvienojiet ierīci no barošanas, iztukšojiet, un ļaujiet motoram 15 minūtes atdzist. Pēc tam ierīci var atkal izmantot.
- Šķidrumu maksimālā temperatūra nedrīkst pārsniegt 90 °C.

## TĪRĪŠANA UN APKOPE

- **Pirms tīrīšanas vienmēr atvienojiet barošanas vadu no rozetes!**
- **Tīrot nekad neiegremdējiet pamatni ar motoru un barošanas vadu ūdenī!**
- Pēc lietošanas noslaukiet ierīces korpusu ar mitru drānu, un tad nosusiniet ar sausu drānu. Sargājiet ierīci no ūdens un augsta mitruma!
- Noskalojiet pudeli un asmens bloku tekošā ūdenī.
- Ierīci un tās atsevišķās daļas nedrīkst mazgāt trauku mazgājamajā mašīnā.
- Tīrīšanai neizmantojiet šķīdinātāju, benzīnu vai citus agresīvus līdzekļus.
- Sargājiet no tiešiem saules stariem un slapjas vides.

## TEHNISKĀ INFORMĀCIJA

Sporta pudele 600 ml  
Sporta pudele 400 ml

Nominālais spriegums: 220–240 V~ 50/60 Hz  
Nominālā ieejas jauda: 300 W

### ATBRĪVOŠANĀS NO ATKRITUMIEM

letinamais papīrs un kartons – nogādāt pārstrādes punktā. Iepakojuma folija, PE maisi, plastmasas daļas – iemest plastmasas šķirošanas konteineros.

### ATBRĪVOŠANĀS NO IERĪCĒM KALPOŠANAS LAIKA BEIGĀS

**Atbrīvošanās no elektriska un elektroniska aprīkojuma (attiecas uz ES dalībvalstīm un citām Eiropas valstīm, kur ieviesta pārstrādes sistēma)**

Norādītais simbols uz ierīces vai iepakojuma nozīmē, ka ierīci nedrīkst pievienot sadzīves atkritumiem. Nododiet ierīci norādītajā elektriska un elektroniska aprīkojuma pārstrādes punktā. Novērsiet negatīvu ietekmi uz veselību un vidi, parūpējoties par ierīces pareizu pārstrādi.

Pārstrāde palīdz taupīt dabas resursus. Lai saņemtu plašāku informāciju par šīs ierīces pārstrādi, sazinieties ar vietējo atbildīgo iestādi, sadzīves atkritumu apstrādes organizāciju vai veikalu, kur ierīci iegādājāties.

Šī ierīce atbilst ES direktīvu prasībām par elektromagnētisko saderību un elektrisko drošību.

Iespējamās teksta un tehnisko parametru izmaiņas.



08/05



# K+B Progres

PROIZVOĐAČ ili DAVATELJ GARANCIJE:

K+B Progres, a.s. ; MBS: 61860123

Sjedište: U Expertu 91, 250 69 Klíčany, okrug Prag, Češka Republika,

Tel: +420 272 122 111 Fax: +420 272 122 509 E-mail: informacije@kbprogres.cz

## JAMSTVENI LIST

Naziv i model proizvoda:

Serijski broj:

Datum prodaje:

Ovaj proizvod izrađen je u skladu s najsvremenijim tehničkim standardima i propisima. Jamstvo vrijedi 24 mjeseca od dana prodaje krajnjemu kupcu i u tome razdoblju besplatno ćemo otkloniti sve nedostatke koji bi nastali zbog grešaka u materijalu i izradi.

Sva jamstva po ovom jamstvenom listu vrijede od dana prodaje krajnjem kupcu.

1. Jamstvo priznajemo isključivo pod slijedećim uvjetima:

- da proizvod nije mehanički oštećen
- jamstvo ne vrijedi za oštećenja nastala neispravnom uporabom i neispravnim održavanjem proizvoda (priključivanje na neodgovarajući izvor struje/napona, mehanička oštećenja nastala nepažnjom korisnika) kao i za ona nastala vanjskim utjecajima
- da proizvod nije popravljala neovlaštena osoba ili servis
- da je jamstveni list uredno popunjen i potvrđen od strane prodavatelja uz priloženi pripadajući račun
- da je korisnik rukovao proizvodom prema priloženoj uputi za rukovanje

2. Jamstvo ne priznajemo za navedeno iz točke 1. Ovog jamstvenog lista:

- ako je proizvod mehanički oštećen
- ako je proizvod popravljala neovlaštena osoba
- ako jamstveni list nije uredno popunjen i potvrđen od strane prodavatelja
- ako se korisnik nije pridržavao uputa za rukovanje
- iz ovog jamstva izuzeta je viša sila (grom, požar, utjecaj vlage i vode)
- jamstvo ne vrijedi kod uobičajene istrošenosti (istrošenost baterije i slično) i nedostataka koji samo neznatno utječu na vrijednost ili valjanost uporabe proizvoda

3. Jamstveni rok se produžuje za vrijeme provedeno na servisu

4. Ovlašteni servis se obvezuje kvarove i nedostatke obuhvaćene ovim jamstvom ukloniti u roku 45 dana računajući od dana primitka takvog zahtjeva kupca, odnosno u slučaju nemogućnosti otklanjanja kvarova i nedostatka neispravan uređaj zamijeniti novim i ispravnim

5. Troškove popravka u jamstvenom roku, te transport uređaja od prodavatelja do servisa i od servisa do prodavatelja snosi ovlašteni servis

6. Jamstvo vrijedi isključivo za robu kupljenu na području Republike Hrvatske

7. Jamstvo se može ostvariti u ovlaštenome servisu ili u prodavaonici gdje je proizvod kupljen

### OVLAŠTENI SERVIS

Pušić d.o.o.  
Vodnjanska 26, 10000 Zagreb  
www.pusic.hr  
e-mail: pusic@pusic.hr  
tel: 01 302 8226, 01 304 1801  
fax: 01 304 1800

### PEČAT I POTPIS PRODAVATELJA

# K+B Progres

PROIZVAJALEC ali DAJALEC GARANCIJE:

K+B Progres, a.s. ; MBS: 61860123

Sjedište: U Expertu 91, 250 69 Klíčany, okrug Prag, Češka Republika,

Tel: +420 272 122 111 Fax: +420 272 122 509 E-mail: informacije@kbprogres.cz

## GARANCIJSKI LIST

Naziv in model izdelka:

Serijska številka:

Datum izročitve blaga:

### GARANCIJSKI ROK OD DNEVA IZROČITVE: 24 MESECEV

#### OBSEG GARANCIJE

Dobavitelj daje garancijo na izdelke v obsegu in pod pogoji, navedenimi tukaj. Podjetje garantira končnemu uporabniku za strojno opremo za obdobje, določeno v garancijskem listu v skladu z zakonom. Kot končni uporabnik strojne opreme se smatra fizična oseba, ki je izdelek nabavila za svojo osebno uporabo ali za uporabo članov svoje družine. Garancija se nanaša na material in delo, prizna pa se samo v primeru, če je bil izdelek v trenutku prodaje nov in neuporabljen.

Če je na izdelku ugotovljena napaka, lahko podjetje:

1. izdelek brezplačno popravi z uporabo novih ali obnovljenih rezervnih delov ali
2. pa izdelek zamenja z novim ali z izdelkom, sestavljenim iz funkcionalnih ali rabljenih sestavnih delov, pri čemer mora biti njegova funkcionalnost enaka funkcionalnosti izvirnega izdelka,
3. lahko pa uporabniku vrne celoten znesek kupnine za izdelek. Za popravljeni izdelek velja preostala garancija izvirnega izdelka. Če je bil izdelek zamenjan z novim, se na ta izdelek daje garancija, ki sicer velja za nov izdelek. V primeru zamenjave izdelka ali njegovega dela z drugim, zamenjani izdelek preide v last uporabnika, izvirni izdelek pa v last podjetja.

V primeru reklamacije mora končni uporabnik izdelek dostaviti svojemu prodajalcu, oziroma pooblaščenemu servisu in velja ob predložitvi kopije računa o nakupu. Dajalec garancije zagotavlja rezervne dele najmanj 7 let.

#### OMEJITEV IN PRENEHANJE GARANCIJE

Garancija ne velja za:

- a) napake, ki so nastale kot posledica nestrokovnih posegov, zlorabe in uporabe z drugimi izdelki,
  - b) napake, ki so nastale kot posledica servisnih posegov (vključno z aktualizacijo in razširitev programske opreme), ki so jih opravile osebe, ki niso iz pooblaščenega servisa podjetja,
  - c) napake, ki so nastale kot posledica neavtoriziranega modificiranja sestavnih delov,
  - d) izdelke, s katerih je odstranjena ali spremenjena serijska številka,
  - e) izdelke, ki so fizično poškodovani,
  - f) izdelke, ki so izrabljeni zaradi običajne uporabe (tudi baterije) ter napake, zaradi katerih je izdelek prodan po nižji ceni.
- Pri sestavnih delih izdelka, pri katerih gre za potrošno blago in pri katerih se funkcija in namen izgubi v roku, ki je krajši od garancijskega roka za izdelek, se garancijski rok določi v skladu s časom, med katerim se izdelek pravilno uporablja v skladu z namenom in načinom uporabe, navedenim v navodilih za uporabo izdelka (npr. baterija).
- Prodajalec ne odgovarja za neposredne in posredne škode, ki bi nastale zaradi neupoštevanja garancijskih pogojev ali drugih pravnih določb, kakor tudi ne za škode zaradi izostanka dobička, prometne nesreče, izgube dobrega imena, škode na napravah ali premoženju ali stroške za ohranitev ali kopiranje programa in podatkov, shranjenih v izdelku ter izgubo zaupnih informacij. Skupna odškodnina, ki jo mora prodajalec izplačati za napake ali v zvezi z napako, nastalo zaradi malomarnosti, kršenja pogodbe ali drugače, v nobenem primeru ne more biti višja od fiktivne neto cene pokvarjenega, poškodovanega ali nedostavljenega izdelka. To jamstvo je urejeno s pravnimi predpisi države, v kateri je izdelek kupljen. Garancija velja na geografskem območju republike Slovenije.

Garancija ne izključuje pravic potrošnika, ki izhajajo iz odgovornosti prodajalca za napake na blagu.

#### CENTRALNI SERVIS

Elektroservis Femec s.p.  
Brnčičeva 13, Ljubljana-Črnuče,  
Tel/Fax.: 01/561-23-18, info@servis-femec.si

#### ŽIG PODJETJA KI JE IZDELEK PRODALO

# www.ecg-electro.eu

Výhradní zastoupení pro ČR: K+B Progres, a.s. U Expertu 91 250 69 Klíčany	e-mail: ECG@kbexpert.cz, tel.: +420 272 122 111 zelená linka: 800 121 120	<b>CZ</b>
Distribútor pre SR: K+B Elektro – Media, k.s. Mlynské Nivy 73 821 05 Bratislava	tel.: +421 232 113 410 e-mail: ECG@kbexpert.cz	<b>SK</b>
Wyłączny przedstawiciel w PL: K+B Progres, a.s. U Expertu 91 250 69 Klíčany, Czech Rep.	e-mail: ECG@kbexpert.cz	<b>PL</b>
Kizárólagos magyarországi képviselet: K+B Progres, a.s. U Expertu 91 250 69 Klíčany, Czech Rep.	e-mail: ECG@kbexpert.cz	<b>HU</b>
Distributor für DE: K+B E-Tech GmbH & Co. KG Barbaraweg 2, DE-93413 Cham Bei Beschwerden rufen Sie die Telefonnummer <b>09971/4000-6080 an. (Mo – Fr 9:00 – 16:00)</b>		<b>DE</b>
K+B Progres, a.s. U Expertu 91 250 69 Klíčany, Czech Rep.	tel.: +420 272 122 111 e-mail: informacije@kbprogres.cz	<b>HR</b>
K+B Progres, a.s. U Expertu 91 250 69 Klíčany, Czech Rep.	tel.: +420 272 122 111 e-mail: informacije@kbprogres.cz	<b>SI</b>
K+B Progres, a.s. U Expertu 91 250 69 Klíčany, Czech Rep.	tél.: +44 776 128 6651 (English) e-mail: ECG@kbexpert.cz	<b>FR</b>
K+B Progres, a.s. U Expertu 91 250 69 Klíčany, Czech Rep.	tel.: +44 776 128 6651 (English) e-mail: ECG@kbexpert.cz	<b>IT</b>
K+B Progres, a.s. U Expertu 91 250 69 Klíčany, Czech Rep.	tel.: +44 776 128 6651 (English) e-mail: ECG@kbexpert.cz	<b>ES</b>
K+B Progres, a.s. U Expertu 91 250 69 Klíčany, Czech Rep.	tel.: +44 776 128 6651 (English) e-post: ECG@kbexpert.cz	<b>ET</b>
K+B Progres, a.s. U Expertu 91 250 69 Klíčany, Czech Rep.	tel.: +44 776 128 6651 (English) el. paštas: ECG@kbexpert.cz	<b>LT</b>
K+B Progres, a.s. U Expertu 91 250 69 Klíčany, Czech Rep.	tel.: +44 776 128 6651 (English) e-pasts: ECG@kbexpert.cz	<b>LV</b>

■ Dovožce neručí za tiskové chyby obsažené v návodu k použití výrobku. ■ Dovožca neručí za tlačové chyby obsiahnuté v návode na použitie výrobku. ■ Importer nie ponosi zodpovednosť za chyby drukarskie v inštrukcii obsluhy do produktu. ■ Az importőr nem felel a termék használati útmutatójában fellelhető nyomdahibákért. ■ Der Importeur haftet nicht für Druckfehler in der Bedienungsanleitung des Produkts. ■ The importer takes no responsibility for printing errors contained in the product's user's manual. ■ Uvoznik ne snosi odgovornost za tiskarske greške u uputama. ■ Uvoznik ne jamčí za morebitne tiskovne napake v navodilih za uporabo izdelka. ■ Le fournisseur ne peut être tenu responsable des erreurs d'impression contenues dans le mode d'emploi du produit. ■ L'importatore non sarà ritenuto responsabile per eventuali errori di stampa contenuti nel manuale dell'utente del prodotto. ■ El importador no asume ninguna responsabilidad por errores de impresión en el manual del usuario del producto. ■ Importtija ei vastuta toote kasutusjuhendis leiduvate trükkivate eest. ■ Importuotojas neapsiims atsakomybės dėl spausdinimo klaidų, pasitaikančių gaminio naudotojo vadove. ■ Ražotājs neuzņemas atbildību par drukas kļūdām ierīces rokasgrāmatā.